

## Paranchi elettrici a catena serie KQ

KQ series electric chain hoists

KITO

Portate da 125 kg a 1 t  
WLL from 125 kg to 1 t



#### DATI TECNICI TECHNICAL DATA

	Una velocità di sollevamento Single lifting speed	Doppia velocità di sollevamento Dual lifting speed
<b>Portata nominale</b> Rated capacity	125 Kg - 1 t	
<b>Alimentazione</b> Power supply	380-400 V / 50 Hz	380-440 V / 50-60 Hz 220-230 V / 50-60 Hz (su richiesta)
<b>Tensione comandi</b> Control voltage	24V DC	
<b>Classe di servizio</b> Duty rating	60% ED	40/20% ED
<b>Classificazione</b> Classification	125-250 kg: M5 (ISO) - 2m (Fem) 500 kg - 1 t: M4 (ISO) - 1Am (Fem)	125-250-500 kg: M6 (ISO) - 3m (Fem) 1 t: M5 (ISO) - 2m (Fem)
<b>Classe isolamento motore</b> Motor insulation class	B	
<b>Protezione</b> Enclosure protection	IP 55	
<b>Tipo di sospensioni</b> Suspension varieties	Golfare, gancio, carrelli manuali, carrello elettrico Eye suspension, top hook manual trolleys, electric trolley	
<b>Temperatura standard di funzionamento</b> Standard operating temperature	-20°C / 40°C	
<b>Umidità</b> Operating humidity	85% o meno (or less)	





### SERVIZIO PESANTE HEAVY DUTY SERVICE

#### High end duty rating

KQ dual speed hoist achieves M6 (ISO) / 3m (FEM) class with a duty cycle of 40/20%, the single speed model achieves M5 (ISO) / 2m (FEM) class with a duty cycle of 60%.

Supporting use in the most demanding environments and conditions, KQ hoist is a heavy duty product also applicable to high frequency or long lift operations. The gearbox is lubricated in an oil bath, improving wear and tear and enhancing cooling at the same time.

#### Intermittenza elevata

Il paranco KQ a due velocità raggiunge la classificazione M6 (ISO) / 3m (FEM) con un rapporto di intermittenza del 40/20%, mentre il modello a singola velocità raggiunge la classificazione M5 (ISO) / 2m (FEM) con un rapporto di intermittenza del 60%.

Idoneo per impiego in ambienti e condizioni difficili, il paranco KQ è un paranco per servizio pesante, funzionamento molto frequente o lunghi sollevamenti. Il riduttore è lubrificato a bagno d'olio per ridurre il logorio e migliorare il raffreddamento.

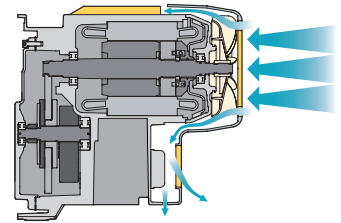

#### Unique motor frame fins and fan cover

A unique fan cooled motor with motor frame fins and a fan cover have been configured into a purpose built design.

This design produces a much quieter motor unit as well as enhanced fan cooling capabilities.

#### Motore alettato con ventola di raffreddamento e coperchio integrati

Il motore alettato è stato integrato con la ventola di raffreddamento ed il coperchio. Questo design determina un funzionamento poco rumoroso e aumenta la capacità di raffreddamento.



## FUNZIONAMENTO DOLCE ED ERGONOMICO (Paranco a 2 velocità di sollevamento)

### SMOOTH AND ERGONOMIC OPERATION (Dual lifting speed hoist)

#### Inverter

The dual speed inverter delivers smoother movement than the pole change motor, reducing load swing. The high to low speed ratio can be set to a large value. This results in smooth starts, improved low speed stops, and improved positioning accuracy. The standard speed ratio is 6:1.

A no-load high speed function is equipped as standard feature, allowing its hoisting speed 1.3 times faster during no-load operation. When the no-load condition is detected by the inverter, this function is activated automatically to switch to high speed operation, leading to improving the work efficiency with ease and safety. This function is easily activated (ON/OFF) with the push button control.

KQ/MRR inverter unit is a well-customized for lifting/traversing applications including exclusive software with optimum control and is also provided with measures against impact and heat which were verified through long run test.

#### Inverter

L'inverter a 2 velocità garantisce un movimento più dolce rispetto al motore a poli commutabili, riducendo così le oscillazioni del carico. Il rapporto tra velocità alta e bassa è impostabile su una vasta gamma. Questo consente di ottenere partenze dolci, arresti a bassa velocità ottimizzati ed una migliore precisione di posizionamento. Il rapporto di velocità standard è di 6:1.

L'inverter dispone di una funzione che permette al paranco di aumentare la velocità del 30% in assenza di carico applicato. Questa funzione si attiva automaticamente quando l'inverter avverte l'assenza del carico, incrementando così l'efficienza di lavoro.

La funzione (ON/OFF) viene attivata facilmente tramite la pulsantiera. L'inverter installato sul paranco KQ e sul carrello MRR è stato ottimizzato per applicazioni di sollevamento/traslazione, compreso un software esclusivo con un comando ottimale ed è inoltre munito di protezioni dagli impatti e dal calore, come riscontrato durante un lungo periodo di prove di funzionamento.

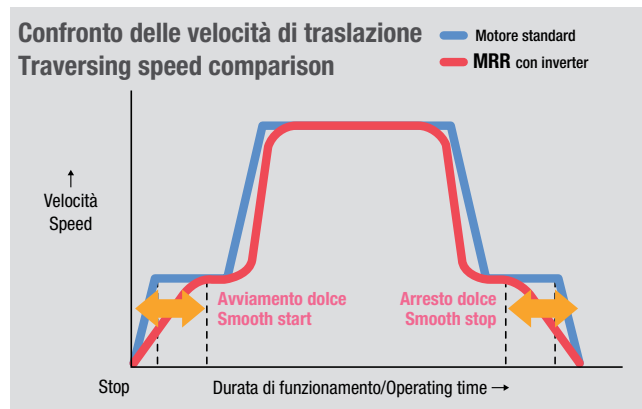
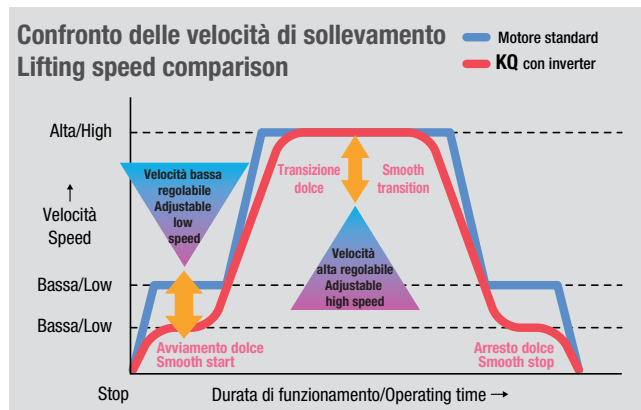

Oltre alla velocità, sul carrello con inverter a 2 velocità si può regolare anche il tempo di accelerazione e decelerazione.

Accelerating and decelerating time in addition to speed are adjustable for dual speed inverter trolley.



## Paranchi elettrici a catena serie KQ

KQ series electric chain hoists

KITO

CARATTERISTICHE  
SPECIFICATION

### LIMITATORE DI CARICO ELETTRONICO E FINECORSO DI SALITA DISCESA - Doppia sicurezza

ELECTRONIC OVERLOAD LIMITER AND UPPER LOWER LIMIT SWITCH - Double safety

Maintaining safety is the most important task for lifting equipment, and is essential for stable operation. To ensure safety, Kito utilizes a double safety mechanism consisting of an originally developed electronic overload limiter and upper lower limit switch. When the inverter detects an overload, the electronic overload limiter turns off the power to the motor to stop lifting the load. In the event that a load is lifted or lowered excessively, the limit switch stops the motor, preventing hoist or load chain damage. (Not regular use).

Mantenere la sicurezza è il compito più importante per gli apparecchi di sollevamento, ed è essenziale per un funzionamento stabile. Per garantire la sicurezza, Kito utilizza un doppio meccanismo di sicurezza costituito da un limitatore di carico di tipo elettronico e da un finecorsa di salita-discesa. Quando l'inverter rileva un sovraccarico, il limitatore di carico elettronico interrompe l'alimentazione al motore impedendo il sollevamento del carico. Il finecorsa interrompe l'alimentazione al motore se il carico viene sollevato o abbassato troppo per impedire il danneggiamento del paranco o della catena di carico. (Da non usarsi come arresto normale).



### PROTEZIONE TERMICA

ELECTRONIC THERMAL PROTECTOR

To prevent motor from burning out due to excessive usage, a thermal protector is installed in the inverter.

Per impedire il surriscaldamento del motore a seguito di un utilizzo prolungato, l'inverter è provvisto di protezione termica.

### FRENO AD ATTRAZIONE

PULL ROTOR TYPE DRUM BRAKE

With a rotor and pull rotor incorporated in the motor, this is a cone type drum brake which is released at the time of operation. When the power is shut off, the brake is activated, ensuring safety.

Freno con campana conica attratta dal rotore, di assoluta sicurezza. Quando si toglie corrente al motore, il freno si attiva istantaneamente.

## SOSPENSIONE CON GOLFARE O CON GANCIO WITH EYE OR TOP HOOK SUSPENSION

### Connecting shaft and suspension eye

The connecting shaft is mounted on the outside of the KQ hoist. This allows the suspension eye to be attached or removed with ease.

### Perno di collegamento e golfare di sospensione

Il perno di collegamento è montato all'esterno del paranco KQ. Questo consente di collegare e scollegare facilmente il golfare di sospensione.



Alternatively to the eye suspension, the KQ hoist can be supplied with top hook. The vertical headroom increases by 50 mm.

In alternativa al golfare, il paranco può essere fornito con gancio di sospensione. L'ingombro verticale del paranco aumenta di circa 50 mm.





## Paranchi elettrici a catena serie KQ

KQ series electric chain hoists

### CH (Counter Hour) meter (Dual lifting speed hoist)

The hoist's total on-time and the number of moving starts are shown on the Data Display on the inverter.

This enables the user to carry out maintenance based upon the frequency of use.

By maintaining a history of the CH meter data, the inspection periods and replacement periods for gear oil, brakes, and load chains can be efficiently controlled, allowing the equipment to be used with confidence.

### Conta ore di funzionamento / conta avviamenti (Paranco a 2 velocità di sollevamento)

Il totale delle ore di funzionamento ed il numero di avviamenti della discesa vengono visualizzati sul display dell'inverter. In questo modo l'utente può eseguire la manutenzione sulla base della frequenza di utilizzo. Grazie allo storico dei dati del contatore, l'utente può controllare con efficienza gli intervalli di controllo e sostituzione dell'olio del riduttore, dei freni e delle catene di carico, consentendo l'utilizzo affidabile del paranco.



## COMPATIBILITÀ CON L'AMBIENTE ENVIRONMENTALLY FRIENDLY

### No hazardous substances

As an environmental measure, several environmentally substances specified by Kito, including 6 European RoHS directive substance are not used.

### Lower noise

The utilization of the inverter, 4 pole motor as well as the electromagnetic brake, reduces the noise during operation and braking.

### Assenza di sostanze pericolose

Al fine di tutelare l'ambiente non vengono utilizzate diverse sostanze ritenute pericolose da Kito, comprese 6 sostanze indicate dalla Direttiva Europea ROHS.

### Riduzione della rumorosità

L'impiego dell'inverter, unitamente al motore a 4 poli e al sistema frenante riduce la rumorosità durante il funzionamento e la frenatura.

## COMPONENTI

### COMPONENTS

- 1) **Struttura del freno sicura e affidabile:** il sistema frenante con nucleo mobile ad attrazione magnetica è di assoluta sicurezza.  
**Safe and reliable brake structure:** a drum brake stops a load unfailingly.
  - 2) **Ventola di raffreddamento:** la ventola collegata all'albero motore trasmette aria al corpo del paranco, al freno e per prevenire l'innalzamento della temperatura.  
**Temperature rise inhibition by the cooling fan:** the fan attached to the end of the motor shaft feeds the cooling air to the body, motor cover and regenerative resistors to prevent the temperature rise of the hoist body during operation.
  - 3) **Ingranaggi silenziosi:** l'utilizzo di ingranaggi elicoidali riduce significativamente la rumorosità durante il funzionamento.  
**Low-noise gear mechanism:** use of helical gears greatly reduces operating noise.
- Riduttore:** gli ingranaggi a bagno d'olio aumentano la resistenza all'usura e il raffreddamento degli ingranaggi.  
**Gear box:** lubrication by the oil bath enhances wear resistance of the gears as well as a cooling effect.
- 4) **Sacco raccogliacatena:** realizzato in plastica resistente agli urti.  
**Chain container:** durable plastic containers as standard.
  - 5) **Catena Kito al Nichel:** catena nichelata di produzione Kito con eccellente resistenza alla fatica, usura e ruggine.  
**Nickel-plated chain:** KITO's original chain with high toughness and fatigue strength has been plated with nickel. It has excellent wear resistance.
  - 6) **Gancio di carico:** realizzato con materiali di qualità, in caso di sovraccarico il gancio si deforma senza rotture improvvise. Girevole su cuscinetto reggispinga. La scanalatura presente sulla linguetta di sicurezza ne aumenta la resistenza contro le spinte laterali.  
**Hook with skid preventive hook latch (Bearing contained):** even if overloaded, the bottom hook is only gradually deformed and does not break. A notched skid-free hook latch has enhanced its durability.
  - 7) **Golfare di sospensione:** l'utilizzo di un golfare consente svariate applicazioni.  
**Suspension eye connectable to any part:** use of a suspension eye allows applications to various usages.
  - 8) **Pulsantiera sottile e leggera:** di nuova concezione a bassissimo voltaggio per comandare l'inverter a 24V DC. Design compatto per consentire un'impugnatura agevole ed ergonomica.  
**Thin, light-weight push button switch:** newly developed minute current type push button switch responds to the 24 V DC inverter power. Compact design for easy grip. \* 3 and 5 buttons only
  - 9) **Perno del golfare:** il perno del golfare è montato esternamente al corpo del paranco e quindi facilmente accessibile.  
**Connecting Shaft:** an access section to the connecting shaft is installed outside the body so as to easily remove the suspension eye.
  - 10) **Corpo di alluminio:** corpo e motore sono stati integrati per rendere il paranco robusto e compatto.  
**Aluminum die-cast body:** the body and motor frame have been integrated to make the entire body tough and compact.
  - 11) **Carter:** protetto contro la polvere e i getti d'acqua (IP 55).  
**Enclosure:** dust-protected and jet-protected (IP55)
  - 12) **Funzioni dell'Inverter integrato nel paranco (paranco a due velocità):** registra e visualizza il numero di avviamenti e le ore di funzionamento del paranco, consentendo di programmare la manutenzione in accordo alla frequenza di funzionamento. Un limitatore di carico di tipo elettronico consente all'inverter di percepire un sovraccarico e interrompere il sollevamento. L'inverter rileva il carico applicato e, in caso di assenza di carico, attiva una funzione che aumenta la velocità di salita-discesa.

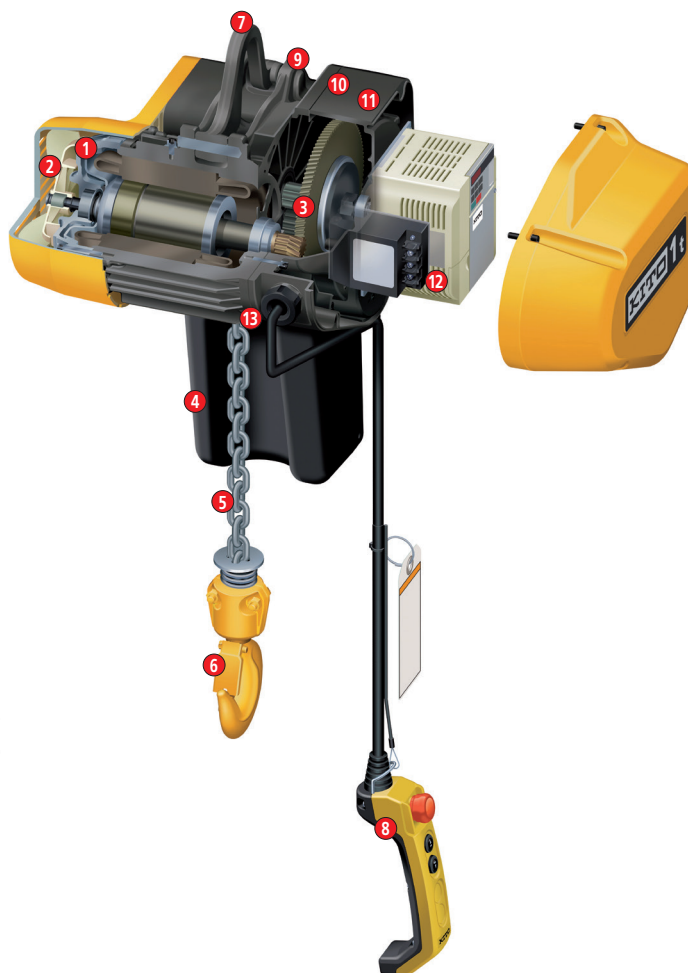

**Inverter incorporated functions (dual speed hoist):** the CH meter (counter/hour meter) function incorporated in the inverter allows you to check the number of starts of the hoist and the hoist's total on-time, and carry out maintenance and inspection according to the frequency of use. An electronic overload limiter is provided to make the inverter detect an overload and stop lifting operation. The inverter detects the load condition, and if there is no load, a no-load high speed function is activated to automatically switch to high speed operation.

- 13) **Fincorsa di salita-discesa:** triplo meccanismo di sicurezza combinato con la frizione e il limitatore elettronico. L'alimentazione viene interrotta in caso di eccessiva corsa della catena in salita e discesa (da non utilizzare regolarmente).

**Upper-lower limit switch:** triple safety mechanism combined with the friction clutch and electronic OLL. The circuit is shut off at the time of excessive lifting and lowering. \* This is for emergency. Do not use it regularly.

**Guidacatena:** studiato da Kito per consentire sempre il corretto inserimento della catena.

**Chain guide:** KITO's uniquely-structured for smooth chain-feeding.



## Paranchi elettrici a catena serie KQ

KQ series electric chain hoists

**CARATTERISTICHE**  
SPECIFICATION

### CATENA "NICKEL PLATED" "NICKEL PLATED" CHAIN

Kito chain is enhanced in corrosive resistance and bending fatigue by nickel electroless-plating on the link chain in substitution to the former zinc electroplated chain. The chart shows Kito nickel plated chain advantages compared to an electro plating chain and a self coloured chain. In detail, the corrosion and wear resistance without lubrication, the bending fatigue and the elongation. Nickel plating process prevents the hydrogen embrittlement risk by generating less hydrogen and eliminating the absorbed hydrogen. Kito load chains are quality class DAT (G80) according to EN 818-7.

Le catene Kito sono trattate elettroliticamente al nichel e forniscono resistenza alla corrosione e alla fatica decisamente superiori rispetto alle catene elettro-zincate. Il disegno allegato evidenzia le caratteristiche superiori della catena "nichel plated" rispetto ad una catena non trattata o zincata elettroliticamente. In particolare la resistenza alla corrosione e all'usura in assenza di lubrificazione, la resistenza a fatica e l'allungamento. Il trattamento superficiale al nichel ha inoltre eliminato il problema dell'infragilimento da idrogeno che può capitare durante il processo di zincatura elettrolitica.

Le catene Kito sono di classe DAT (grado 80) in accordo alle norme EN 818-7.

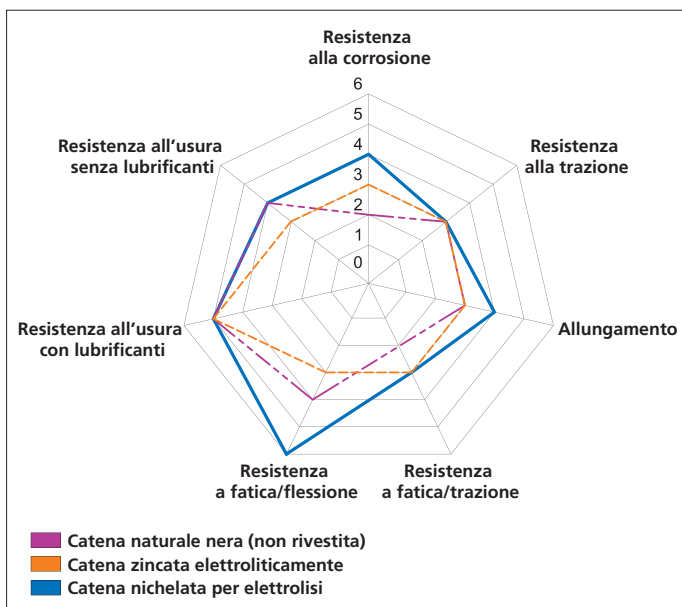

## Paranchi elettrici a catena serie KQ

KQ series electric chain hoists

## RADIOCOMANDI REMOTE CONTROLS

### CARATTERISTICHE SPECIFICATION

Safety radio remote control, equipped with emergency button and in reception of two safety relays and double microprocessor circuit.

This remote control transmits on the free 2.4 GHz frequency band and is equipped with an extremely flexible software that allows you to perform multiple functions safely.

The transmitter is equipped with 8 double-click buttons, robust and ergonomic, it is equipped with a removable battery that is easy and safe to extract, while the Litium battery and charger kit is also available for heavy duty services. The receiver, available in the versions with 4 or 10 relays, multi-voltage and of small dimensions, is easy to install and in the 10-relay version it is supplied pre-wired.

Radiocomando di sicurezza, dotato di pulsante di emergenza e in ricezione di due relè di sicurezza e di circuito a doppio microprocessore.

Questo radiocomando trasmette sulla banda di frequenza libera di 2,4 GHz ed è dotato di un software estremamente flessibile che permette di realizzare molteplici funzioni in sicurezza.

La trasmittente è dotata di 8 tasti a doppio scatto, robusta ed ergonomica è provvista di batteria estraibile di facile e sicura estrazione, mentre per i servizi gravosi è inoltre disponibile il kit di batterie e carica batterie Litium. La ricevente disponibile nelle versioni da 4 o da 10 relè, multitemperatura e di piccole dimensioni è facilmente installabile e nella versione da 10 relè viene fornita precablata.



Frequenza libera  
Wi-Fi 2,4 GHz  
Free Wi-Fi 2.4 GHz  
frequency



Batteria formato standard, 3  
stilo AAA sostituibili  
Standard size battery, 3  
replaceable AAA battery



Ricevitore programmabile  
End-User con funzioni  
Master-Slave  
e Take-Release  
End-User programmable  
receiver with Master-Slave and  
Take-Release functions



Ricevitore fornito standard  
precablato  
Pre-wired standard receiver



## Paranchi elettrici a catena serie KQ

KQ series electric chain hoists

## RADIOCOMANDI REMOTE CONTROLS

### DATI TECNICI TRASMETTITORE

#### TRANSMITTER TECHNICAL DATA

Frequenza / Frequency	2,4 GHz, 16 canali / channels
Tipo di modulazione / Type of modulation	FM a banda stretta / Narrow band FM
Comb. codice / Comb. code	16.777.216
Tipo di radio / Type of radio	DSSS
Uscita / Outlet	5 mW (a 50 ohm)
Pulsanti / Buttons	8 pulsanti a doppio step / 8 double step buttons
N° di batterie / No. of batteries	3
Batteria / Battery	Intercambiabile / Interchangeable
Tipo di batterie / Type of batteries	AAA/LR03
Tempo di funzionamento / Operating time	200 h (ad utilizzo continuo / for continuous use)
Peso / Weight	~ 331 g
Dimensioni / Dimensions	~ 80 x 185 x 44 mm
Protezione / Protection	IP65
Temperatura / Operating temperature	-20°C ÷ +55° C
Livello di sicurezza / Security level	CAT3, PLd
Interruttore on/off / On / off switch	Si / Yes
Conformità / Conformity	CE

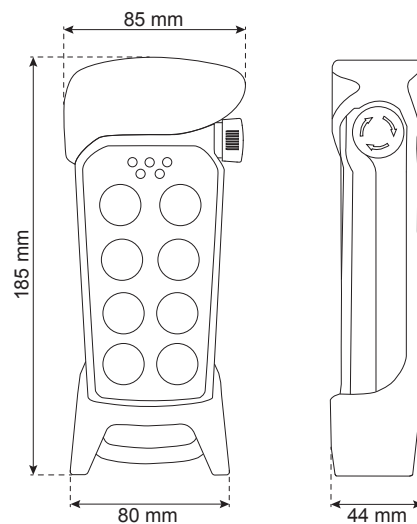

### DATI TECNICI RICEVITORE

#### RECEIVER TECHNICAL DATA

Frequenza / Frequency	2,4 GHz, 16 canali / channels
N° di funzioni a relè / No. of relay functions	10 relè da 8A, 250V AC
N° di relè di arresto / No. of stop relay	2
Duplex / Duplex	No
Alimentazione / Classification	230V AC & 48V AC & 115V AC oppure 12/24V AC/DC
Dimensioni / Dimensions	~ 120 x 116 x 50 mm
Protezione / Protection	IP66
Temperatura / Operating temperature	-20°C ÷ +55° C
Livello di sicurezza / Security level	CAT3, PLd
Tipo di radio / Type of radio	PLL Synthesizer
Conformità / Conformity	CE

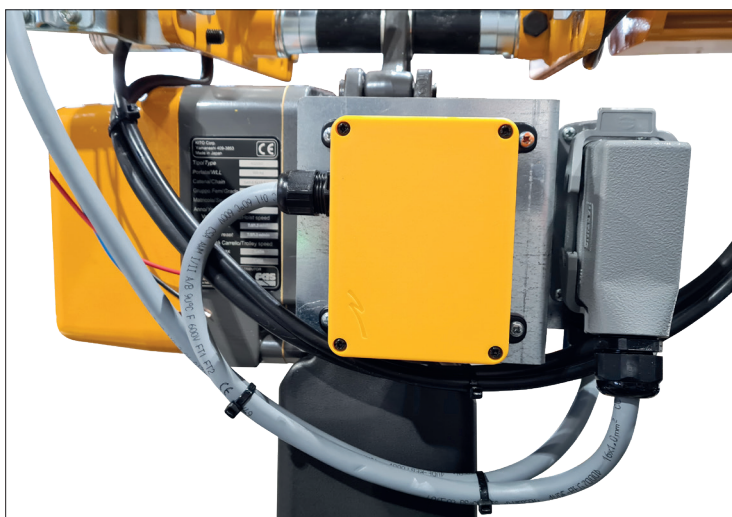
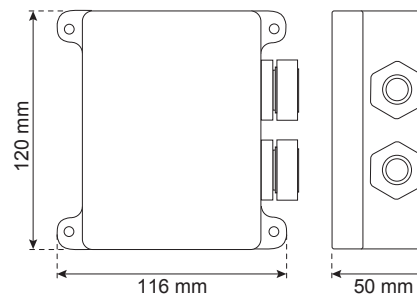

# Paranchi elettrici a catena serie KQ

KQ series electric chain hoists

**KITO**

**TIPO KQ/1S**

Con gongfere di sospensione  
Una velocità di sollevamento

KQ/1S TYPE

With suspension eye  
Single lifting speed

## CARATTERISTICHE SPECIFICATION

- Power supply 380-400 V / 50 Hz
- Low voltage 24V AC
- Electronic overload limiter
- Upper lower limit switch
- IP 55 grade protection
- Kito nickel plated chain high resistant to corrosion and wear

- Alimentazione: 380-400 V / 50 Hz
- Apparecchiatura in bassa tensione 24V AC
- Limitatore di carico di tipo elettronico
- Finecorsa elettrico di salita e discesa
- Protezione IP 55
- Catena Kito al nichel con eccellente resistenza alla corrosione e alla fatica

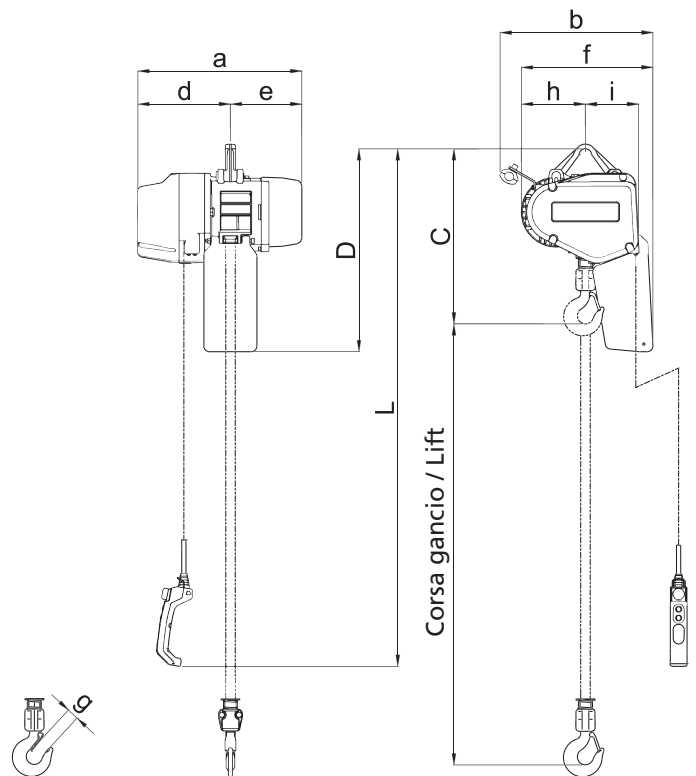

# Paranchi elettrici a catena serie KQ

KQ series electric chain hoists

## TIPO KQ/1S

Con golfare di sospensione  
Una velocità di sollevamento

KQ/1S TYPE  
With suspension eye  
Single lifting speed

### DATI TECNICI TECHNICAL DATA

Portata WLL	Tipo Type	Grandezza Body size	Corsa gancio STD Std lift	Cavo pulsantiera STD L Std push button cord	Motore sollevamento Lifting motor		Velocità di sollevamento Lifting speed	Catena Chain		Classificazione ISO/FEM/ASME Classification ISO/FEM/ASME	Carico di prova Test load	Peso netto Net weight	Peso per ogni metro addizionale di corsa gancio Weight for additional one meter of lift
					Potenza Output	R.I. ED		Diametro x tiri Diameter x falls					
t			m	m	kW	%	m/min.	mm	n°		t	Kg	Kg
125 kg	KQ 1 S/1S	C	3	2,5	0,5	60	14,2	5,6	1	M5 / 2m / H4	156 kg	30	0,71
250 kg	KQ 3 S/1S	C	3	2,5	0,5	60	8,3	5,6	1	M5 / 2m / H4	313 kg	30	0,71
500 kg	KQ 5 S/1S	C	3	2,5	0,75	60	6,3	5,6	1	M4 / 1Am / H4	625 kg	32	0,71
1	KQ 10 S/1S	D	3	2,5	1,5	60	5,9	7,1	1	M4 / 1Am / H4	1,25	42	1,14

### DIMENSIONI DIMENSIONS

Portata WLL	Tipo Type	Ingombro minimo C Minimum headroom C	Dimensioni Dimensions								
			t	D	a	b	d	e	f	g	h
		mm	mm	mm	mm	mm	mm	mm	mm	mm	mm
125 kg	KQ 1 S/1S	395	485	417	367	230	187	298	27	137	128
250 kg	KQ 3 S/1S	395	485	417	367	230	187	298	27	137	128
500 kg	KQ 5 S/1S	410	485	417	367	230	187	298	27	137	128
1	KQ 10 S/1S	465	535	433	403	245	188	332	31	154	142

### DIMENSIONI GOLFARE DI SOSPENSIONE SUSPENSION EYE DIMENSIONS

Portata WLL	Tipo Type	Dimensioni Dimensions							
		a	b	c	d	g	h	e	f
t		mm	mm	mm	mm	mm	mm	mm	mm
125 kg	KQ 1S/1S	139,6	67,5	16,5	8	12,2	16	16	33
250 kg	KQ 3S/1S	139,6	67,5	16,5	8	12,2	16	16	33
500 kg	KQ 5S/1S	139,6	67,5	16,5	8	12,2	16	16	33
1	KQ 10S/1S	153,6	71	16,5	12,3	12,2	16	22	34

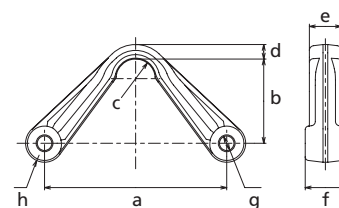



## Paranchi elettrici a catena serie KQ

KQ series electric chain hoists

**KITO**

## TIPO KQ-D/1S

Con golphare di sospensione  
Due velocità di sollevamento

KQ-D/1S TYPE

With suspension eye  
Double lifting speed

### CARATTERISTICHE SPECIFICATION

- Power supply 380-440 V / 50-60 Hz; (upon demand 220-230 V / 50-60 Hz)
- Inverter to set the lifting speed ratio up to 6:1
- Increased speed by 30% at less than 30% WLL
- Low voltage 24V AC
- Electronic overload limiter
- Counter hour meter
- Upper lower limit switch
- Electronic thermal protection
- IP 55 grade protection
- Kito nickel plated chain high resistant to corrosion and wear
- Alimentazione 380-440 V / 50-60 Hz; (su richiesta 220-230 V / 50-60 Hz)
- Inverter integrato nel paranco con possibilità di impostare il rapporto tra le velocità di sollevamento fino a 6:1
- La velocità principale aumenta del 30% se il carico è inferiore al 30% rispetto alla portata nominale del paranco
- Apparecchiatura in bassa tensione 24V AC
- Limitatore di carico di tipo elettronico
- Contatore avviamenti/ore di funzionamento
- Fine corsa elettrico di salita e discesa
- Protezione termica motore
- Protezione IP 55
- Catena Kito al nichel con eccellente resistenza alla corrosione e alla fatica

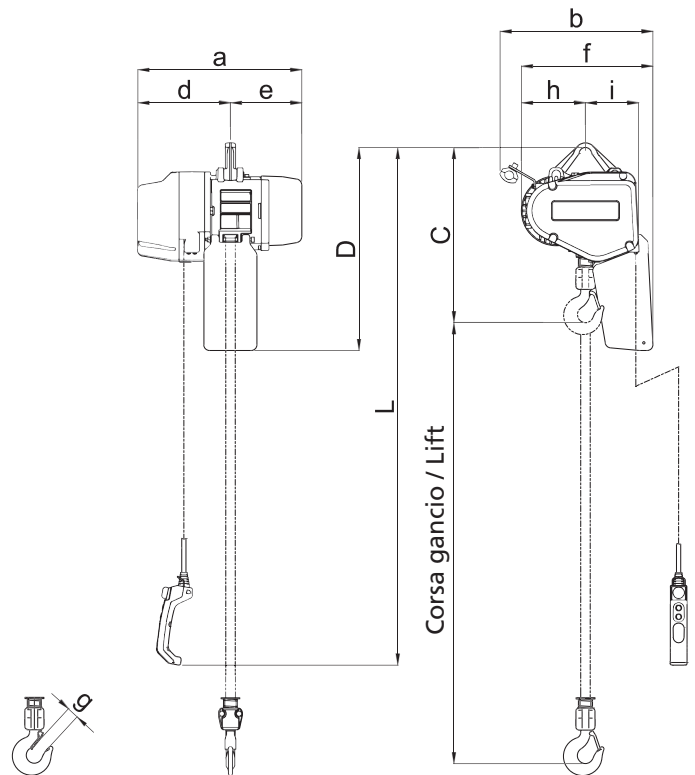

# Paranchi elettrici a catena serie KQ

KQ series electric chain hoists

**KITO**

## TIPO KQ-D/1S

Con golfare di sospensione  
Due velocità di sollevamento

KQ-D/1S TYPE  
With suspension eye  
Double lifting speed

### DATI TECNICI TECHNICAL DATA

Portata WLL	Tipo Type	Grandezza Body size	Corsa gancio STD Std lift	Corsa gancio max Max lift	Cavo pulsantiera STD L Std push button cord	Motore sollevamento Lifting motor		Velocità sollevamento* preimpostate Preset lifting speed*			Catena Chain		Classificazione ISO/FEM/ ASME Classification ISO/FEM/ASME	Carico di prova Test load	Peso netto Net weight	Peso per ogni metro addizionale di corsa gancio Weight for additional one meter of lift
						Potenza Output kW	R.I. ED %	Alta High 30-100% WLL m/min.	Bassa Low m/min.	Diametro x tiri Diameter x falls						
t			m	m	m	kW	%	m/min.	m/min.	m/min.	mm	n°		t	Kg	Kg
125 kg	KQ 1 SD/1S	C	3	20	2,5	0,5	40/20	22,1	17,0	2,8	5,6	1	M6 / 3m / H4	156 kg	30	0,71
250 kg	KQ 3 SD/1S	C	3	20	2,5	0,5	40/20	13,0	10,0	1,7	5,6	1	M6 / 3m / H4	313 kg	30	0,71
500 kg	KQ 5 SD/1S	C	3	20	2,5	0,75	40/20	9,9	7,6	1,3	5,6	1	M6 / 3m / H4	625 kg	32	0,71
1	KQ 10 SD/1S	D	3	10**	2,5	1,5	40/20	9,2	7,1	1,2	7,1	1	M5 / 2m / H4	1,25	42	1,14

\* Nota: le velocità di sollevamento possono essere impostate con valori compresi tra Alta e Bassa con rapporto fino a 6:1.  
Se il carico è inferiore al 30% della portata nominale del paranco, la velocità principale aumenta in automatico del 30%.

\*\* Su richiesta 15 m.

\* Note: Lifting speeds are adjustable between High and Low with ratio up to 6:1.  
The main speed increases automatically by 30% at less than 30% WLL.

\*\* Upon demand 15 m.

### DIMENSIONI DIMENSIONS

Portata WLL	Tipo Type	Ingombro minimo C Minimum headroom C	Dimensioni Dimensions								
			mm	D mm	a mm	b mm	d mm	e mm	f mm	g mm	h mm
125 kg	KQ 1 SD/1S	395	485	417	367	230	187	298	27	137	128
250 kg	KQ 3 SD/1S	395	485	417	367	230	187	298	27	137	128
500 kg	KQ 5 SD/1S	410	485	417	367	230	187	298	27	137	128
1	KQ 10 SD/1S	465	535	433	403	245	188	332	31	154	142

### DIMENSIONI GOLFARE DI SOSPENSIONE SUSPENSION EYE DIMENSIONS

Portata WLL	Tipo Type	Dimensioni Dimensions							
		a mm	b mm	c mm	d mm	g mm	h mm	e mm	f mm
125 kg	KQ 1 SD/1S	139,6	67,5	16,5	8	12,2	16	16	33
250 kg	KQ 3 SD/1S	139,6	67,5	16,5	8	12,2	16	16	33
500 kg	KQ 5 SD/1S	139,6	67,5	16,5	8	12,2	16	16	33
1	KQ 10 SD/1S	153,6	71	16,5	12,3	12,2	16	22	34

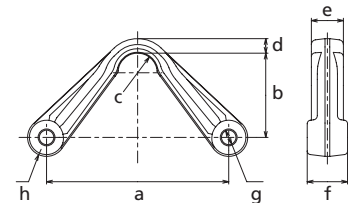

## Paranchi elettrici a catena serie KQ

KQ series electric chain hoists

**KITO**

**TIPO KQ/1G**

Con gancio di sospensione  
Una velocità di sollevamento

KQ/1G TYPE

With hook suspension  
Single lifting speed

### CARATTERISTICHE SPECIFICATION

- Power supply 380-400 V / 50 Hz
- Low voltage 24V AC
- Electronic overload limiter
- Upper lower limit switch
- IP 55 grade protection
- Kito nickel plated chain high resistant to corrosion and wear

- Alimentazione: 380-400 V / 50 Hz
- Apparecchiatura in bassa tensione 24V AC
- Limitatore di carico di tipo elettronico
- Finecorsa elettrico di salita e discesa
- Protezione IP 55
- Catena Kito al nichel con eccellente resistenza alla corrosione e alla fatica

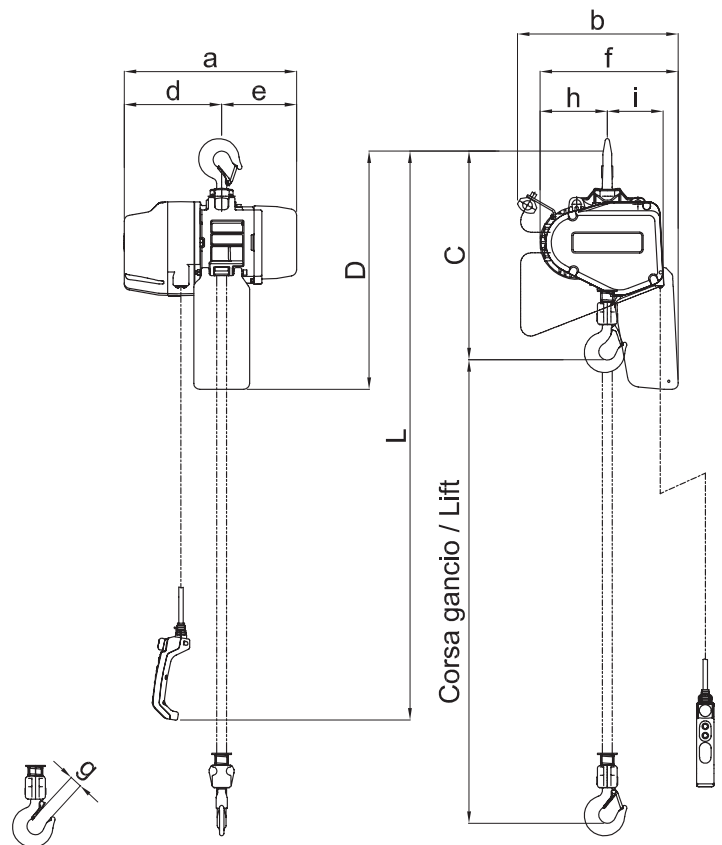



# Paranchi elettrici a catena serie KQ

KQ series electric chain hoists

KITO

**TIPO KQ/1G**  
Con gancio di sospensione  
Una velocità di sollevamento

KQ/1G TYPE  
With hook suspension  
Single lifting speed

## DATI TECNICI TECHNICAL DATA

Portata WLL	Tipo Type	Grandezza Body size	Corsa gancio STD Std lift	Cavo pulsantiera STD L Std push button cord	Motore sollevamento Lifting motor		Velocità di sollevamento Lifting speed	Catena Chain		Classificazione ISO/FEM/ASME Classification ISO/FEM/ASME	Carico di prova Test load	Peso netto Net weight	Peso per ogni metro addizionale di corsa gancio Weight for additional one meter of lift
					Potenza Output	R.I. ED		Diametro x tiri Diameter x falls					
t			m	m	kW	%	m/min.	mm	n°		t	Kg	Kg
125 kg	KQ 1 S/1G	C	3	2,5	0,5	60	14,2	5,6	1	M5 / 2m / H4	156 kg	30	0,71
250 kg	KQ 3 S/1G	C	3	2,5	0,5	60	8,3	5,6	1	M5 / 2m / H4	313 kg	30	0,71
500 kg	KQ 5 S/1G	C	3	2,5	0,75	60	6,3	5,6	1	M4 / 1Am / H4	625 kg	32	0,71
1	KQ 10 S/1G	D	3	2,5	1,5	60	5,9	7,1	1	M4 / 1Am / H4	1,25	42	1,14

## DIMENSIONI DIMENSIONS

Portata WLL	Tipo Type	Ingombro minimo C Minimum headroom C	Dimensioni Dimensions								
			mm	D mm	a mm	b mm	d mm	e mm	f mm	g* mm	h mm
125 kg	KQ 1 S/1G	440	533	417	367	230	187	298	27	137	128
250 kg	KQ 3 S/1G	440	533	417	367	230	187	298	27	137	128
500 kg	KQ 5 S/1G	458	533	417	367	230	187	298	27	137	128
1	KQ 10 S/1G	525	598	433	403	245	188	332	31	154	142

\* Gancio superiore e inferiore.  
\* Top and bottom hook



## Paranchi elettrici a catena serie KQ

KQ series electric chain hoists

**KITO**

**TIPO KQ-D/1G**

Con gancio di sospensione  
Due velocità di sollevamento

KQ-D/1G TYPE

With hook suspension  
Double lifting speed

### CARATTERISTICHE SPECIFICATION

- Power supply 380-440 V / 50-60 Hz; (upon demand 220-230 V / 50-60 Hz)
- Inverter to set the lifting speed ratio up to 6:1
- Increased speed by 30% at less than 30% WLL
- Low voltage 24V AC
- Electronic overload limiter
- Counter hour meter
- Upper lower limit switch
- Electronic thermal protection
- IP 55 grade protection
- Kito nickel plated chain high resistant to corrosion and wear
- Alimentazione 380-440 V / 50-60 Hz; (su richiesta 220-230 V / 50-60 Hz)
- Inverter integrato nel paranco con possibilità di impostare il rapporto tra le velocità di sollevamento fino a 6:1
- La velocità principale aumenta del 30% se il carico è inferiore al 30% rispetto alla portata nominale del paranco
- Apparecchiatura in bassa tensione 24V AC
- Limitatore di carico di tipo elettronico
- Contatore avviamenti/ore di funzionamento
- Fine corsa elettrico di salita e discesa
- Protezione termica motore
- Protezione IP 55
- Catena Kito al nichel con eccellente resistenza alla corrosione e alla fatica

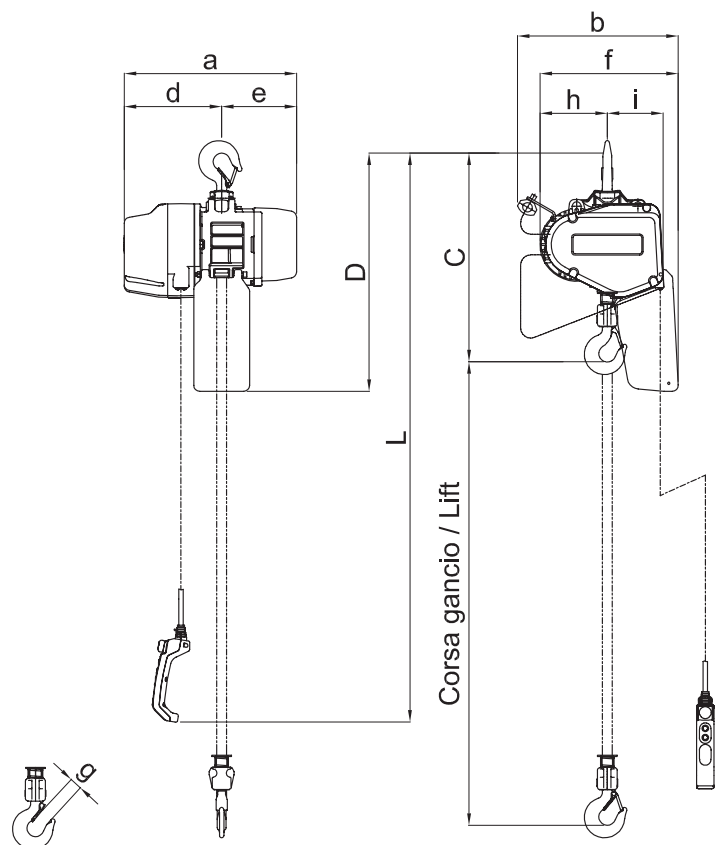

# Paranchi elettrici a catena serie KQ

KQ series electric chain hoists

**KITO**

## TIPO KQ-D/1G

Con gancio di sospensione  
Due velocità di sollevamento

KQ-D/1G TYPE  
With hook suspension  
Double lifting speed

### DATI TECNICI TECHNICAL DATA

Portata WLL	Tipo Type	Grandezza Body size	Corsa gancio STD Std lift	Corsa gancio max Max lift	Cavo pulsantiera STD L Std push button cord	Motore sollevamento Lifting motor		Velocità sollevamento* preimpostate Preset lifting speed*			Catena Chain		Classificazione ISO/FEM/ ASME Classification ISO/FEM/ASME	Carico di prova Test load	Peso netto Net weight	Peso per ogni metro addizionale di corsa gancio Weight for additional one meter of lift
						Potenza Output	R.I. ED	Alta High 0-30% WLL m/min.	Alta High 30-100% WLL m/min.	Bassa Low m/min.	Diametro x tiri Diameter x falls					
t			m	m	m	kW	%	m/min.	m/min.	m/min.	mm	n°		t	Kg	Kg
125 kg	KQ 1 SD/1G	C	3	20	2,5	0,5	40/20	22,1	17,0	2,8	5,6	1	M6 / 3m / H4	156 kg	32	0,71
250 kg	KQ 3 SD/1G	C	3	20	2,5	0,5	40/20	13,0	10,0	1,7	5,6	1	M6 / 3m / H4	313 kg	32	0,71
500 kg	KQ 5 SD/1G	C	3	20	2,5	0,75	40/20	9,9	7,6	1,3	5,6	1	M6 / 3m / H4	625 kg	35	0,71
1	KQ 10 SD/1G	D	3	10**	2,5	1,5	40/20	9,2	7,1	1,2	7,1	1	M5 / 2m / H4	1,25	44	1,14

\* Nota: le velocità di sollevamento possono essere impostate con valori compresi tra Alta e Bassa con rapporto fino a 6:1.  
Se il carico è inferiore al 30% della portata nominale del paranco, la velocità principale aumenta in automatico del 30%.

\*\* Su richiesta 15 m.

\* Note: Lifting speeds are adjustable between High and Low with ratio up to 6:1.  
The main speed increases automatically by 30% at less than 30% WLL.

\*\* Upon demand 15 m.

### DIMENSIONI DIMENSIONS

Portata WLL	Tipo Type	Ingombro minimo C Minimum headroom C	Dimensioni Dimensions								
			D mm	a mm	b mm	d mm	e mm	f mm	g* mm	h mm	i mm
t		mm									
125 kg	KQ 1 SD/1G	440	533	417	367	230	187	298	27	137	128
250 kg	KQ 3 SD/1G	440	533	417	367	230	187	298	27	137	128
500 kg	KQ 5 SD/1G	458	533	417	367	230	187	298	27	137	128
1	KQ 10 SD/1G	525	598	433	403	245	188	332	31	154	142

\* Gancio superiore e inferiore.

\* Top and bottom hook





## Paranchi elettrici a catena serie KQ

KQ series electric chain hoists

**KITO**

**TIPO KQ/3**

Con carrello elettrico

Una vel. di sollevamento - Una vel. di traslazione

KQ/3 TYPE

With electric trolley

Single lifting speed - Single travel speed

### CARATTERISTICHE SPECIFICATION

- Power supply 380-400 V / 50 Hz
- Low voltage 24V AC
- Electronic overload limiter
- Upper lower limit switch
- IP 54 grade protection (IP 55 upon demand)
- Kito nickel plated chain high resistant to corrosion and wear
- Trolleys wheels life lubricated
- Single shaft trolley to share the load on the 4 wheels
- Lugs provide protection from falling off the rail
- Rubber bumpers
- Minimum radius curve
- Wheels profile suitable for flat or tapered beams

- Alimentazione: 380-400 V / 50 Hz
- Apparecchiatura in bassa tensione 24V AC
- Limitatore di carico di tipo elettronico
- Finecorsa elettrico di salita e discesa
- Protezione IP 54 (su richiesta IP 55)
- Catena Kito al nichel con eccellente resistenza alla corrosione e alla fatica
- Ruote carrello su cuscinetti lubrificati a vita
- Carico sempre distribuito sulle 4 ruote poiché le piastre ruotano sul perno del carrello
- Staffe anticarrucolamento
- Respingenti in gomma
- Idonei a scorrere su travi ad ali piatte o inclinate grazie al profilo delle ruote

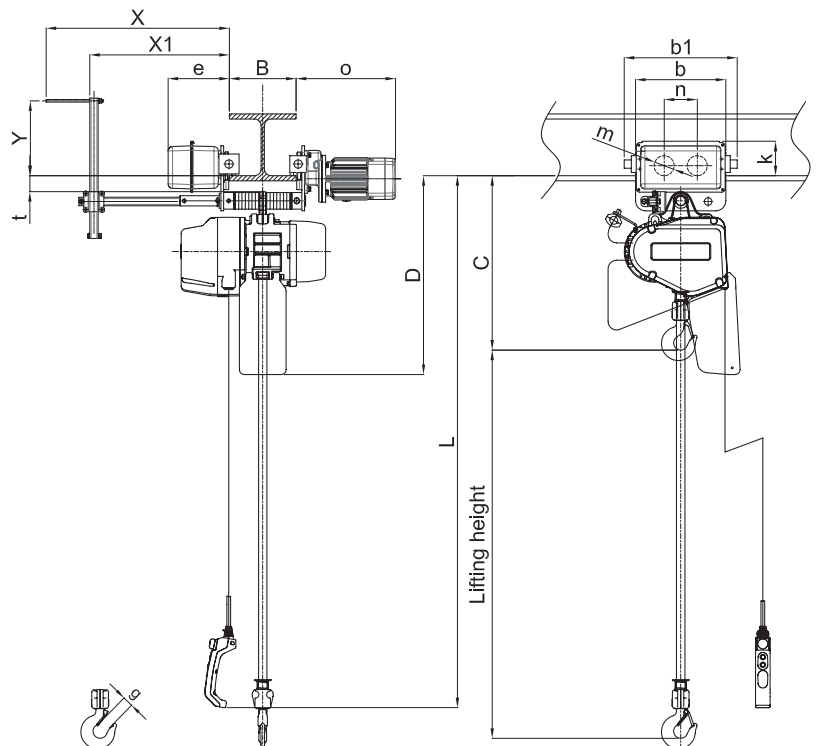

# Paranchi elettrici a catena serie KQ

KQ series electric chain hoists

KITO

TIPO KQ/3

Con carrello elettrico

Una vel. di sollevamento - Una vel. di traslazione

KQ/3 TYPE

With electric trolley

Single lifting speed - Single travel speed

## DATI TECNICI

### TECHNICAL DATA

Portata WLL	Tipo Type	Grandezza Body size	Corsa gancio STD Std lift	Cavo pulsantiera STD L Std push button cord	Motore sollevamento Lifting motor		Velocità di sollevamento Lifting speed	Catena Chain		Classificazione ISO/FEM/ASME Classification ISO/FEM/ASME	Carico di prova Test load
					Potenza Output	R.I. ED		Diametro x tiri Diameter x falls			
t			m	m	kW	%	m/min.	mm	n°		t
125 kg	KQ 1 S/3	C	3	2,5	0,5	60	14,2	5,6	1	M5 / 2m / H4	156 kg
250 kg	KQ 3 S/3	C	3	2,5	0,5	60	8,3	5,6	1	M5 / 2m / H4	313 kg
500 kg	KQ 5 S/3	C	3	2,5	0,75	60	6,3	5,6	1	M4 / 1Am / H4	625 kg
1	KQ 10 S/3	D	3	2,5	1,5	60	5,9	7,1	1	M4 / 1Am / H4	1,25

Portata WLL	Tipo Type	Motore traslazione Traversing motor		Velocità traslazione Traversing speed	Larghezza trave B Flange width B		Raggio minimo curvatura Min. radius curve	Peso netto Net weight	Peso per ogni metro addizionale di corsa gancio Weight for additional one meter of lift
		Potenza Output	R.I. R.I.		Standard	Option			
t		kW	%ED	m/min.	mm	mm	mm	Kg	Kg
125 kg	KQ 1 S/3	0,1	40	10 (o 20)	da 55 a 200	da 201 a 305	800	60	0,71
250 kg	KQ 3 S/3	0,1	40	10 (o 20)	da 55 a 200	da 201 a 305	800	60	0,71
500 kg	KQ 5 S/3	0,1	40	10 (o 20)	da 55 a 200	da 201 a 305	800	62	0,71
1	KQ 10 S/3	0,1	40	10 (o 20)	da 55 a 200	da 201 a 305	800	75	1,14

- Nota: Il raggio minimo di curva può dipendere dalle dimensioni della trave. Contattare il rivenditore Kito di fiducia per maggiori informazioni.
- Note: the min. radius curve may change according to the flange width. For further information, contact the nearest Kito dealer.

## DIMENSIONI

### DIMENSIONS

Portata WLL	Tipo Type	Ingombro minimo C Minimum headroom C	Dimensioni Dimensions												
			D mm	b mm	b1 mm	e mm	g mm	k mm	m mm	n mm	o mm	t mm	x min/max mm	x1 mm	y min/max mm
125 kg	KQ 1 S/3	455	550	270	353	185	27	108	70	124,5	290	42	220-540	X-120	0-285
250 kg	KQ 3 S/3	455	550	270	353	185	27	108	70	124,5	290	42	220-540	X-120	0-285
500 kg	KQ 5 S/3	470	550	270	353	185	27	108	70	124,5	290	42	220-540	X-120	0-285
1	KQ 10 S/3	525	600	270	353	185	31	108	70	124,5	290	35	220-540	X-120	0-285



## Paranchi elettrici a catena serie KQ

KQ series electric chain hoists

**KITO**

**TIPO KQ-D/3**

Con carrello elettrico

Due vel. di sollevamento - Una vel. di traslazione

KQ-D/3 TYPE

With electric trolley

Double lifting speed - Single travel speed

### CARATTERISTICHE SPECIFICATION

- Power supply 380-415 V / 50 Hz; 440 V / 60 Hz
- Inverter to set the lifting speed ratio up to 6:1
- Increased speed by 30% at less than 30% WLL
- Low voltage 24V AC
- Electronic overload limiter
- Counter hour meter
- Upper lower limit switch
- Electronic thermal protection
- IP 54 grade protection (IP 55 upon demand)
- Kito nickel plated chain high resistant to corrosion and wear
- Trolleys wheels life lubricated
- Single shaft trolley to share the load on the 4 wheels
- Lugs provide protection from falling off the rail
- Rubber bumpers
- Minimum radius curve
- Wheels profile suitable for flat or tapered beams

- Alimentazione 380-415 V / 50 Hz; 440 V / 60 Hz
- Inverter integrato nel paranco con possibilità di impostare il rapporto tra le velocità di sollevamento fino a 6:1
- La velocità principale di sollevamento aumenta del 30% se il carico è inferiore al 30% rispetto alla portata nominale del paranco
- Carrello a singola velocità, con teleruttori
- Apparecchiatura in bassa tensione 24V AC
- Limitatore di carico di tipo elettronico
- Contatore avviamenti/ore di funzionamento
- Fine corsa elettrico di salita e discesa
- Protezione termica motore
- Protezione IP 54 (su richiesta IP 55)
- Catena Kito al nichel con eccellente resistenza alla corrosione e alla fatica
- Ruote carrello su cuscinetti lubrificati a vita
- Carico sempre distribuito sulle 4 ruote poiché le piastre ruotano sul perno del carrello
- Staffe antiscarruolamento
- Respingenti in gomma
- Idonei a scorrere su travi ad ali piatte o inclinate grazie al profilo delle ruote

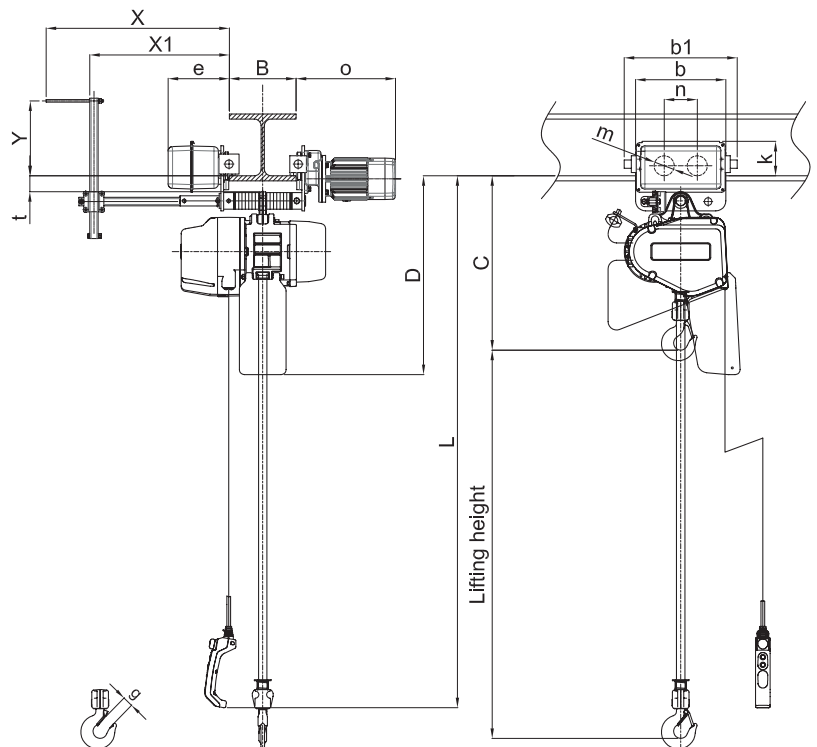

# Paranchi elettrici a catena serie KQ

KQ series electric chain hoists

## TIPO KQ-D/3

Con carrello elettrico  
Due vel. di sollevamento - Una vel. di traslazione

KQ-D/3 TYPE  
With electric trolley  
Double lifting speed - Single travel speed

### DATI TECNICI TECHNICAL DATA

Portata WLL	Tipo Type	Grandezza Body size	Corsa gancio STD Std lift	Corsa gancio max Max lift	Cavo pulsantiera STD L Std push button cord	Motore sollevamento Lifting motor		Velocità sollevamento* preimpostate Preset lifting speed*			Catena Chain		Classificazione ISO/FEM/ASME Classification ISO/FEM/ASME	Carico di prova Test load
						Potenza Output	R.I. ED	Alta High 0-30% WLL m/min.	Alta High 30-100% WLL m/min.	Bassa Low m/min.	Diametro x tiri Diameter x falls			
t			m	m	m	kW	%				mm	n°		t
125 kg	KQ 1 SD/3	C	3	20	2,5	0,5	40/20	22,1	17,0	2,8	5,6	1	M6 / 3m / H4	156 kg
250 kg	KQ 3 SD/3	C	3	20	2,5	0,5	40/20	13,0	10,0	1,7	5,6	1	M6 / 3m / H4	313 kg
500 kg	KQ 5 SD/3	C	3	20	2,5	0,75	40/20	9,9	7,6	1,3	5,6	1	M6 / 3m / H4	625 kg
1	KQ 10 SD/3	D	3	10**	2,5	1,5	40/20	9,2	7,1	1,2	7,1	1	M5 / 2m / H4	1,25

\* Nota: le velocità di sollevamento possono essere impostate con valori compresi tra Alta e Bassa con rapporto fino a 6:1.  
Se il carico è inferiore al 30% della portata nominale del paranco, la velocità principale aumenta in automatico del 30%.

\*\* Su richiesta 15 m.

\* Note: Lifting speeds are adjustable between High and Low with ratio up to 6:1.  
The main speed increases automatically by 30% at less than 30% WLL.

\*\* Upon demand 15 m.

Portata WLL	Tipo Type	Motore traslazione Traversing motor		Velocità traslazione Traversing speed	Larghezza trave B Flange width B		Raggio minimo curvatura Min. radius curve	Peso netto Net weight	Peso per ogni metro addizionale di corsa gancio Weight for additional one meter of lift
		Potenza Output	R.I. R.I.		Standard	Option			
t		kW	%ED	m/min.	mm	mm	mm	Kg	Kg
125 kg	KQ 1 SD/3	0,1	40	10 (o 20)	da 55 a 200	da 201 a 305	800	60	0,71
250 kg	KQ 3 SD/3	0,1	40	10 (o 20)	da 55 a 200	da 201 a 305	800	60	0,71
500 kg	KQ 5 SD/3	0,1	40	10 (o 20)	da 55 a 200	da 201 a 305	800	62	0,71
1	KQ 10 SD/3	0,1	40	10 (o 20)	da 55 a 200	da 201 a 305	800	75	1,14

• Nota: Il raggio minimo di curva può dipendere dalle dimensioni della trave. Contattare il rivenditore Kito di fiducia per maggiori informazioni.  
• Note: the min. radius curve may change according to the flange width. For further information, contact the nearest Kito dealer.

### DIMENSIONI DIMENSIONS

Portata WLL	Tipo Type	Ingombro minimo C Minimum headroom C	Dimensioni Dimensions												
			D mm	b mm	b1 mm	e mm	g mm	k mm	m mm	n mm	o mm	t mm	x min/max mm	x1 mm	y min/max mm
125 kg	KQ 1 SD/3	455	550	270	353	185	27	108	70	124,5	290	42	220-540	X-120	0-285
250 kg	KQ 3 SD/3	455	550	270	353	185	27	108	70	124,5	290	42	220-540	X-120	0-285
500 kg	KQ 5 SD/3	470	550	270	353	185	27	108	70	124,5	290	42	220-540	X-120	0-285
1	KQ 10 SD/3	525	600	270	353	185	31	108	70	124,5	290	35	220-540	X-120	0-285



## Paranchi elettrici a catena serie KQ

KQ series electric chain hoists

KITO

TIPO KQ-D/3A

Con carrello elettrico

Due vel. di sollevamento - Due vel. di traslazione

KQ-D/3A TYPE

With electric trolley

Double lifting speed - Double travel speed

### CARATTERISTICHE SPECIFICATION

- Power supply 380-415 V / 50 Hz; 440 V / 60 Hz
- Inverter to set the lifting speed ratio up to 6:1
- Increased speed by 30% at less than 30% WLL
- Low voltage 24V AC
- Dual pole travel motor
- Electronic overload limiter
- Counter hour meter
- Upper lower limit switch
- Electronic thermal protection
- IP 54 grade protection (IP 55 upon demand)
- Kito nickel plated chain high resistant to corrosion and wear
- Trolleys wheels life lubricated
- Single shaft trolley to share the load on the 4 wheels
- Lugs provide protection from falling off the rail
- Rubber bumpers
- Minimum radius curve
- Wheels profile suitable for flat or tapered beams

- Alimentazione 380-415 V / 50 Hz; 440 V / 60 Hz
- Inverter integrato nel paranco con possibilità di impostare il rapporto tra le velocità di sollevamento fino a 6:1
- La velocità principale di sollevamento aumenta del 30% se il carico è inferiore al 30% rispetto alla portata nominale del paranco
- Motore carrello a doppia polarità
- Apparecchiatura in bassa tensione 24V AC
- Limitatore di carico di tipo elettronico
- Contatore avviamenti/ore di funzionamento
- Fine corsa elettrico di salita e discesa
- Protezione termica motore
- Protezione IP 54 (su richiesta IP 55)
- Catena Kito al nichel con eccellente resistenza alla corrosione e alla fatica
- Ruote carrello su cuscinetti lubrificati a vita
- Carico sempre distribuito sulle 4 ruote poiché le piastre ruotano sul perno del carrello
- Staffe anticarrucolamento
- Respingenti in gomma
- Idonei a scorrere su travi ad ali piatte o inclinate grazie al profilo delle ruote

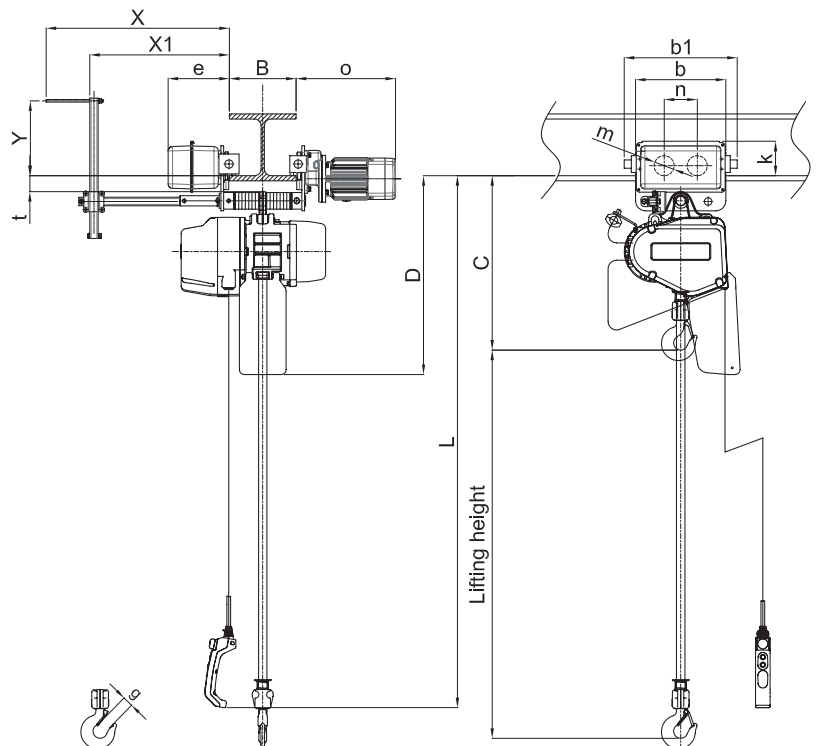

# Paranchi elettrici a catena serie KQ

KQ series electric chain hoists

## TIPO KQ-D/3A

Con carrello elettrico  
Due vel. di sollevamento - Due vel. di traslazione

KQ-D/3A TYPE  
With electric trolley  
Double lifting speed - Double travel speed

### DATI TECNICI TECHNICAL DATA

Portata WLL	Tipo Type	Grandezza Body size	Corsa gancio STD Std lift	Corsa gancio max Max lift	Cavo pulsantiera STD L Std push button cord	Motore sollevamento Lifting motor		Velocità sollevamento* preimpostate Preset lifting speed*			Catena Chain		Classificazione ISO/FEM/ASME Classification ISO/FEM/ASME	Carico di prova Test load
						Potenza Output	R.I. ED	Alta High 0-30% WLL m/min.	Alta High 30-100% WLL m/min.	Bassa Low m/min.	Diametro x tiri Diameter x falls			
t			m	m	m	kW	%				mm	n°		t
125 kg	KQ 1 SD/3A	C	3	20	2,5	0,5	40/20	22,1	17,0	2,8	5,6	1	M6/3m/H4	156 kg
250 kg	KQ 3 SD/3A	C	3	20	2,5	0,5	40/20	13,0	10,0	1,7	5,6	1	M6/3m/H4	313 kg
500 kg	KQ 5 SD/3A	C	3	20	2,5	0,75	40/20	9,9	7,6	1,3	5,6	1	M6/3m/H4	625 kg
1	KQ 10 SD/3A	D	3	10**	2,5	1,5	40/20	9,2	7,1	1,2	7,1	1	M5/2m/H4	1,25

\* Nota: le velocità di sollevamento possono essere impostate con valori compresi tra Alta e Bassa con rapporto fino a 6:1.  
Se il carico è inferiore al 30% della portata nominale del paranco, la velocità principale aumenta in automatico del 30%.

\*\* Su richiesta 15 m.

\* Note: Lifting speeds are adjustable between High and Low with ratio up to 6:1.  
The main speed increases automatically by 30% at less than 30% WLL.

\*\* Upon demand 15 m.

Portata WLL	Tipo Type	Motore traslazione Traversing motor		Velocità traslazione Traversing speed	Larghezza trave B Flange width B		Raggio minimo curvatura Min. radius curve	Peso netto Net weight	Peso per ogni metro addizionale di corsa gancio Weight for additional one meter of lift
		Potenza Output	R.I. R.I.		Standard	Option			
t		kW	%ED	m/min.	mm	mm	mm	Kg	Kg
125 kg	KQ 1 SD/3A	0,1 / 0,03	30 / 15	20 / 5	da 55 a 200	da 201 a 305	800	61	0,71
250 kg	KQ 3 SD/3A	0,1 / 0,03	30 / 15	20 / 5	da 55 a 200	da 201 a 305	800	61	0,71
500 kg	KQ 5 SD/3A	0,1 / 0,03	30 / 15	20 / 5	da 55 a 200	da 201 a 305	800	63	0,71
1	KQ 10 SD/3A	0,1 / 0,03	30 / 15	20 / 5	da 55 a 200	da 201 a 305	800	76	1,14

• Nota: Il raggio minimo di curva può dipendere dalle dimensioni della trave. Contattare il rivenditore Kito di fiducia per maggiori informazioni.  
• Note: the min. radius curve may change according to the flange width. For further information, contact the nearest Kito dealer.

### DIMENSIONI DIMENSIONS

Portata WLL	Tipo Type	Ingombro minimo C Minimum headroom C	Dimensioni Dimensions												
			D mm	b mm	b1 mm	e mm	g mm	k mm	m mm	n mm	o mm	t mm	x min/max mm	x1 mm	y min/max mm
t		mm													
125 kg	KQ 1 SD/3A	455	550	270	353	185	27	108	70	124,5	300	42	220-540	X-120	0-285
250 kg	KQ 3 SD/3A	455	550	270	353	185	27	108	70	124,5	300	42	220-540	X-120	0-285
500 kg	KQ 5 SD/3A	470	550	270	353	185	27	108	70	124,5	300	42	220-540	X-120	0-285
1	KQ 10 SD/3A	525	600	270	353	185	31	108	70	124,5	300	35	220-540	X-120	0-285

## Paranchi elettrici a catena serie KQ

KQ series electric chain hoists

KITO

**TIPO KQ-D/3AI**

Con carrello elettrico

Due vel. di sollevamento - Due vel. di traslazione  
(con inverter)

KQ-D/3AI TYPE

With electric trolley

Double lifting speed - Double travel speed (inverter type)

### CARATTERISTICHE SPECIFICATION

- Power supply 380-440 V / 50-60 Hz; (upon demand 220-230 V / 50-60 Hz)
- Inverter to set the lifting speed ratio up to 6:1
- Increased speed by 30% at less than 30% WLL
- Low voltage 24V AC
- Inverter to set the trolley speed ratio up to 10:1
- Electronic overload limiter
- Counter hour meter
- Upper lower limit switch
- Electronic thermal protection
- IP 55 grade protection
- Kito nickel plated chain high resistant to corrosion and wear
- Trolleys wheels life lubricated
- Single shaft trolley to share the load on the 4 wheels
- Guide rollers for smooth travel
- Lugs provide protection from falling off the rail
- Rubber bumpers
- Minimum radius curve
- Wheels profile suitable for flat or tapered beams

- Alimentazione 380-440 V / 50-60 Hz; (su richiesta 220-230 V / 50-60 Hz)
- Inverter integrato nel paranco con possibilità di impostare il rapporto tra le velocità di sollevamento fino a 6:1
- La velocità principale di sollevamento aumenta del 30% se il carico è inferiore al 30% rispetto alla portata nominale del paranco
- Inverter integrato nel carrello con possibilità di impostare il rapporto tra le velocità di traslazione fino a 10:1
- Apparecchiatura in bassa tensione 24V AC
- Limitatore di carico di tipo elettronico
- Contatore avviamenti/ore di funzionamento
- Fine corsa elettrico di salita e discesa
- Protezione termica motore
- Protezione IP 55
- Catena Kito al nichel con eccellente resistenza alla corrosione e alla fatica
- Ruote carrello su cuscinetti lubrificati a vita
- Carico sempre distribuito sulle 4 ruote poiché le piastre ruotano sul perno del carrello
- Rulli guida per un perfetto scorrimento sulla trave
- Staffe anticarrucolamento
- Respingenti in gomma
- Idonei a scorrere su travi ad ali piatte o inclinate grazie al profilo delle ruote

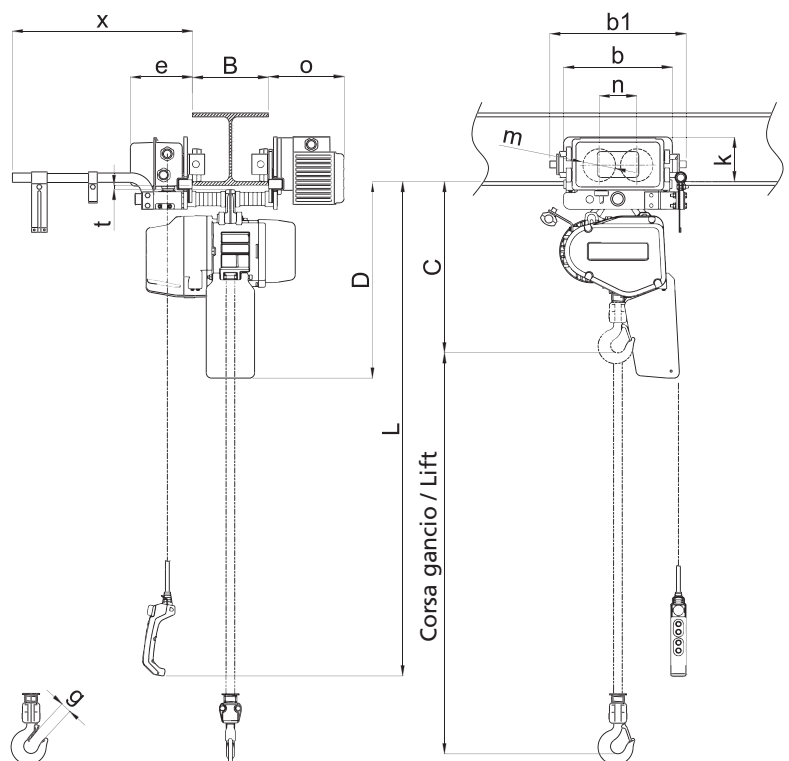

# Paranchi elettrici a catena serie KQ

KQ series electric chain hoists

KITO

**TIPO KQ-D/3AI**

Con carrello elettrico  
Due vel. di sollevamento - Due vel. di traslazione  
(con inverter)

KQ-D/3AI TYPE

With electric trolley

Double lifting speed - Double travel speed (inverter type)

## DATI TECNICI TECHNICAL DATA

Portata WLL	Tipo Type	Grandezza Body size	Corsa gancio STD Std lift	Corsa gancio max Max lift	Cavo pulsantiera STD L Std push button cord	Motore sollevamento Lifting motor		Velocità sollevamento preimpostate Preset lifting speed			Catena Chain		Classificazione ISO/FEM/ASME Classification ISO/FEM/ASME	Carico di prova Test load
						Potenza Output	R.I. ED	Alta High 0-30% WLL m/min.	Alta High 30-100% WLL m/min.	Bassa Low m/min.	Diametro x tiri Diameter x falls			
t			m	m	m	kW	%				mm	n°		t
125 kg	KQ 1 SD/3AI	C	3	20	2,5	0,5	40/20	22,1	17,0	2,8	5,6	1	M6 / 3m / H4	156 kg
250 kg	KQ 3 SD/3AI	C	3	20	2,5	0,5	40/20	13,0	10,0	1,7	5,6	1	M6 / 3m / H4	313 kg
500 kg	KQ 5 SD/3AI	C	3	20	2,5	0,75	40/20	9,9	7,6	1,3	5,6	1	M6 / 3m / H4	625 kg
1	KQ 10 SD/3AI	D	3	10**	2,5	1,5	40/20	9,2	7,1	1,2	7,1	1	M5 / 2m / H4	1,25

\* Nota: le velocità di sollevamento possono essere impostate con valori compresi tra Alta e Bassa con rapporto fino a 6:1.  
Se il carico è inferiore al 30% della portata nominale del paranco, la velocità principale aumenta in automatico del 30%.

\*\* Su richiesta 15 m.

\* Note: Lifting speeds are adjustable between High and Low with ratio up to 6:1.  
The main speed increases automatically by 30% at less than 30% WLL.

\*\* Upon demand 15 m.

Portata WLL	Tipo Type	Motore traslazione Traversing motor		Velocità traslazione preimpostate Preset traversing speed		Regolazione possibile Adjustable	Larghezza trave B Flange width B		Raggio minimo curvatura Min. radius curve	Peso netto Net weight	Peso per ogni metro addizionale di corsa gancio Weight for additional one meter of lift
		Potenza Output	R.I. R.I.	m/min.			Standard	Option			
t		kW	%ED	Alta High	Bassa Low	m/min.	mm	mm	mm	Kg	Kg
125 kg	KQ 1 SD/3AI	0,4	27/13	24	4	da 24 a 2,4	da 58 a 163	da 164 a 305	800	63	0,71
250 kg	KQ 3 SD/3AI	0,4	27/13	24	4	da 24 a 2,4	da 58 a 163	da 164 a 305	800	63	0,71
500 kg	KQ 5 SD/3AI	0,4	27/13	24	4	da 24 a 2,4	da 58 a 163	da 164 a 305	800	65	0,71
1	KQ 10 SD/3AI	0,4	27/13	24	4	da 24 a 2,4	da 58 a 163	da 164 a 305	800	78	1,14

• Nota: le velocità di traslazione possono essere impostate con rapporto fino a 10:1 come indicato nella colonna "Regolazione possibile".  
• Note: travel speed are adjustable with ratio up to 10:1 as shown in the column "Adjustable".

## DIMENSIONI DIMENSIONS

Portata WLL	Tipo Type	Ingombro minimo C Minimum headroom C	Dimensioni Dimensions										
			D mm	b mm	b1 mm	e mm	g mm	k mm	m mm	n mm	o mm	t mm	x mm
125 kg	KQ 1 SD/3AI	420	515	315	380	179	27	130	95	109	220	26	515
250 kg	KQ 3 SD/3AI	420	515	315	380	179	27	130	95	109	220	26	515
500 kg	KQ 5 SD/3AI	440	515	315	380	179	27	130	95	109	220	26	515
1	KQ 10 SD/3AI	490	565	315	380	179	31	130	95	109	220	22	515



## Paranchi elettrici a catena serie KQ

KQ series electric chain hoists

**KITO**

**TIPO KQ/2S**

Con carrello a spinta  
Una velocità di sollevamento

KQ/2S TYPE

With plain trolley  
Single lifting speed

### CARATTERISTICHE SPECIFICATION

- Power supply 380-400 V / 50 Hz
- Low voltage 24V AC
- Electronic overload limiter
- Upper lower limit switch
- IP 55 grade protection
- Kito nickel plated chain high resistant to corrosion and wear
- Trolleys wheels life lubricated
- Single shaft trolley to share the load on the 4 wheels
- Lugs provide protection from falling off the rail
- Rubber bumpers
- Wheels profile suitable for flat or tapered beams
- Alimentazione: 380-400 V / 50 Hz
- Apparecchiatura in bassa tensione 24V AC
- Limitatore di carico di tipo elettronico
- Finecorsa elettrico di salita e discesa
- Protezione IP 55
- Catena Kito al nichel con eccellente resistenza alla corrosione e alla fatica
- Ruote carrello su cuscinetti lubrificati a vita
- Carico sempre distribuito sulle 4 ruote poiché le piastre ruotano sul perno del carrello
- Staffe anticarrucolamento
- Respingenti in gomma
- Idonei a scorrere su travi ad ali piatte o inclinate grazie al profilo delle ruote

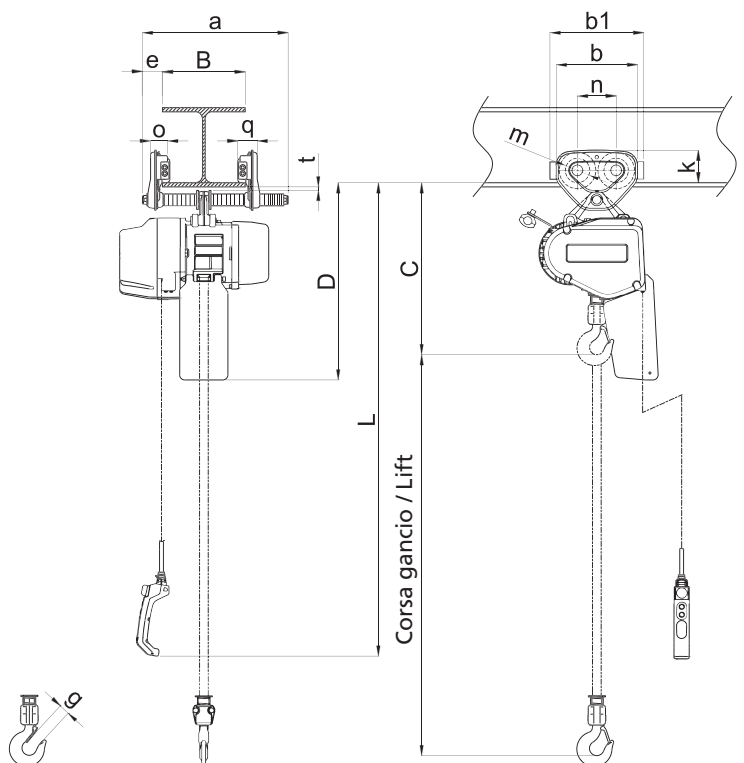

# Paranchi elettrici a catena serie KQ

KQ series electric chain hoists

**KITO**

## TIPO KQ/2S

Con carrello a spinta  
Una velocità di sollevamento

KQ/2S TYPE  
With plain trolley  
Single lifting speed

### DATI TECNICI TECHNICAL DATA

Portata WLL	Tipo Type	Grandezza Body size	Corsa gancio STD Std lift	Cavo pulsantiera STD L Std push button cord	Motore sollevamento Lifting motor		Velocità di sollevamento Lifting speed	Catena Chain		Classificazione ISO/FEM/ASME Classification ISO/FEM/ASME	Carico di prova Test load
					Potenza Output	R.I. ED		Diametro x tiri Diameter x falls			
t			m	m	kW	%	m/min.	mm	n°		t
125 kg	KQ 1 S/2S	C	3	2,5	0,5	60	14,2	5,6	1	M5 / 2m / H4	156 kg
250 kg	KQ 3 S/2S	C	3	2,5	0,5	60	8,3	5,6	1	M5 / 2m / H4	313 kg
500 kg	KQ 5 S/2S	C	3	2,5	0,75	60	6,3	5,6	1	M4 / 1Am / H4	625 kg
1	KQ 10 S/2S	D	3	2,5	1,5	60	5,9	7,1	1	M4 / 1Am / H4	1,25

Portata WLL	Tipo Type	Larghezza trave B Flange width B		Raggio minimo curvatura Min. radius curve	Peso netto Net weight	Peso per ogni metro addizionale di corsa gancio Weight for additional one meter of lift
		Standard mm	Option mm			
t				mm	Kg	Kg
125 kg	KQ 1 S/2S	da 50 a 163	da 164 a 305	1100	35	0,71
250 kg	KQ 3 S/2S	da 50 a 163	da 164 a 305	1100	35	0,71
500 kg	KQ 5 S/2S	da 50 a 163	da 164 a 305	1100	37	0,71
1	KQ 10 S/2S	da 58 a 163	da 164 a 305	1300	53	1,14

- Nota: Il raggio minimo di curva può dipendere dalle dimensioni della trave. Contattare il rivenditore Kito di fiducia per maggiori informazioni.
- Note: the min. radius curve may change according to the flange width. For further information, contact the nearest Kito dealer.

### DIMENSIONI DIMENSIONS

Portata WLL	Tipo Type	Ingombro minimo C Minimum headroom C	Dimensioni Dimensions											
			D mm	a mm	b mm	b1 mm	e mm	g mm	k mm	m mm	n mm	o mm	q mm	t mm
t		mm												
125 kg	KQ 1 S/2S	415	505	264	182	212	46	27	76	60	84	42	47,5	22
250 kg	KQ 3 S/2S	415	505	264	182	212	46	27	76	60	84	42	47,5	22
500 kg	KQ 5 S/2S	430	505	264	182	212	46	27	76	60	84	42	47,5	22
1	KQ 10 S/2S	490	565	284	236	272	56	31	95	71	112	50	56	25



## Paranchi elettrici a catena serie KQ

KQ series electric chain hoists

KITO

## TIPO KQ-D/2S

Con carrello a spinta  
Due velocità di sollevamento

KQ-D/2S TYPE  
With plain trolley  
Double lifting speed

### CARATTERISTICHE SPECIFICATION

- Power supply 380-440 V / 50-60 Hz; (upon demand 220-230 V / 50-60 Hz)
- Inverter to set the lifting speed ratio up to 6:1
- Increased speed by 30% at less than 30% WLL
- Low voltage 24V AC
- Electronic overload limiter
- Counter hour meter
- Upper lower limit switch
- Electronic thermal protection
- IP 55 grade protection
- Kito nickel plated chain high resistant to corrosion and wear
- Trolleys wheels life lubricated
- Single shaft trolley to share the load on the 4 wheels
- Lugs provide protection from falling off the rail
- Rubber bumpers
- Wheels profile suitable for flat or tapered beams
- Alimentazione 380-440 V / 50-60 Hz; (su richiesta 220-230 V / 50-60 Hz)
- Inverter integrato nel paranco con possibilità di impostare il rapporto tra le velocità di sollevamento fino a 6:1
- La velocità principale aumenta del 30% se il carico è inferiore al 30% rispetto alla portata nominale del paranco
- Apparecchiatura in bassa tensione 24V AC
- Limitatore di carico di tipo elettronico
- Contatore avviamenti/ore di funzionamento
- Fine corsa elettrico di salita e discesa
- Protezione termica motore
- Protezione IP 55
- Catena Kito al nichel con eccellente resistenza alla corrosione e alla fatica
- Ruote carrello su cuscinetti lubrificati a vita
- Carico sempre distribuito sulle 4 ruote poiché le piastre ruotano sul perno del carrello
- Staffe anticarrucolamento
- Respingenti in gomma
- Idonei a scorrere su travi ad ali piatte o inclinate grazie al profilo delle ruote

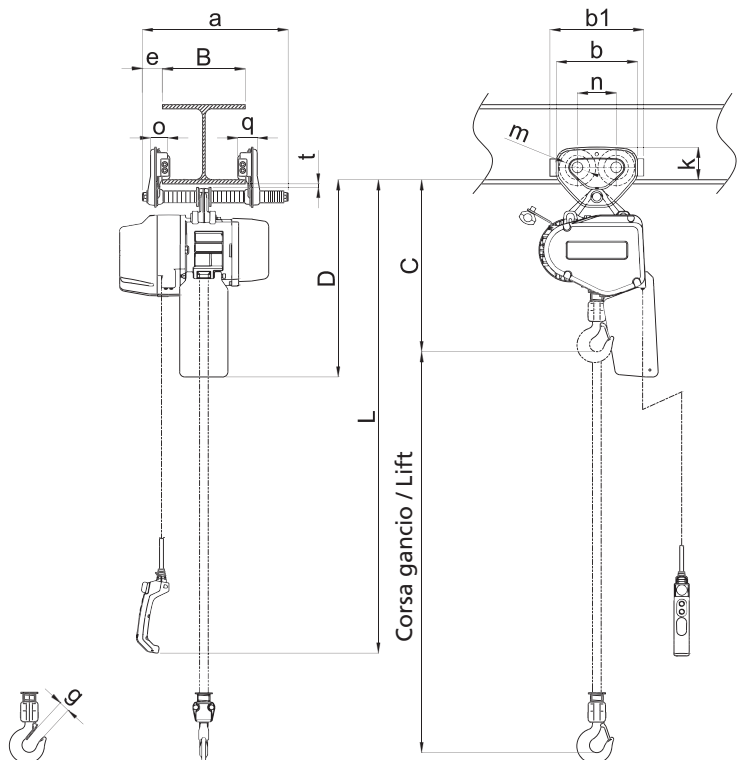

# Paranchi elettrici a catena serie KQ

KQ series electric chain hoists

## TIPO KQ-D/2S

Con carrello a spinta  
Due velocità di sollevamento

KQ-D/2S TYPE  
With plain trolley  
Double lifting speed

### DATI TECNICI TECHNICAL DATA

Portata WLL	Tipo Type	Grandezza Body size	Corsa gancio STD Std lift	Corsa gancio max Max lift	Cavo pulsantiera STD L Std push button cord	Motore sollevamento Lifting motor		Velocità sollevamento* preimpostate Preset lifting speed*			Catena Chain		Classificazione ISO/FEM/ASME Classification ISO/FEM/ASME	Carico di prova Test load
						Potenza Output	R.I. ED	Alta High 0-30% WLL m/min.	Alta High 30-100% WLL m/min.	Bassa Low m/min.	Diametro x tiri Diameter x falls			
t			m	m	m	kW	%				mm	n°		t
125 kg	KQ 1 SD/2S	C	3	20	2,5	0,5	40/20	22,1	17,0	2,8	5,6	1	M6 / 3m / H4	156 kg
250 kg	KQ 3 SD/2S	C	3	20	2,5	0,5	40/20	13,0	10,0	1,7	5,6	1	M6 / 3m / H4	313 kg
500 kg	KQ 5 SD/2S	C	3	20	2,5	0,75	40/20	9,9	7,6	1,3	5,6	1	M6 / 3m / H4	625 kg
1	KQ 10 SD/2S	D	3	10**	2,5	1,5	40/20	9,2	7,1	1,2	7,1	1	M5 / 2m / H4	1,25

\* Nota: le velocità di sollevamento possono essere impostate con valori compresi tra Alta e Bassa con rapporto fino a 6:1.  
Se il carico è inferiore al 30% della portata nominale del paranco, la velocità principale aumenta in automatico del 30%.

\*\* Su richiesta 15 m.

\* Note: Lifting speeds are adjustable between High and Low with ratio up to 6:1.  
The main speed increases automatically by 30% at less than 30% WLL.

\*\* Upon demand 15 m.

Portata WLL	Tipo Type	Larghezza trave B Flange width B		Raggio minimo curvatura Min. radius curve	Peso netto Net weight	Peso per ogni metro addizionale di corsa gancio Weight for additional one meter of lift
		Standard mm	Option mm			
t				mm	Kg	Kg
125 kg	KQ 1 SD/2S	da 50 a 163	da 164 a 305	1100	35	0,71
250 kg	KQ 3 SD/2S	da 50 a 163	da 164 a 305	1100	35	0,71
500 kg	KQ 5 SD/2S	da 50 a 163	da 164 a 305	1100	37	0,71
1	KQ 10 SD/2S	da 58 a 163	da 164 a 305	1300	53	1,14

• Nota: Il raggio minimo di curva può dipendere dalle dimensioni della trave. Contattare il rivenditore Kito di fiducia per maggiori informazioni.  
• Note: the min. radius curve may change according to the flange width. For further information, contact the nearest Kito dealer.

### DIMENSIONI DIMENSIONS

Portata WLL	Tipo Type	Ingombro minimo C Minimum headroom C	Dimensioni Dimensions												
			mm	D mm	a mm	b mm	b1 mm	e mm	g mm	k mm	m mm	n mm	o mm	q mm	t mm
t															
125 kg	KQ 1 SD/2S	415	505	264	182	212	46	27	76	60	84	42	47,5	22	
250 kg	KQ 3 SD/2S	415	505	264	182	212	46	27	76	60	84	42	47,5	22	
500 kg	KQ 5 SD/2S	430	505	264	182	212	46	27	76	60	84	42	47,5	22	
1	KQ 10 SD/2S	490	565	284	236	272	56	31	95	71	112	50	56	25	



## Paranchi elettrici a catena serie KQ

KQ series electric chain hoists

**KITO**

**TIPO KQ/2**

Con carrello meccanico  
Una velocità di sollevamento

KQ/2 TYPE  
With geared trolley  
Single lifting speed

### CARATTERISTICHE SPECIFICATION

- Power supply 380-400 V / 50 Hz
- Low voltage 24V AC
- Electronic overload limiter
- Upper lower limit switch
- IP 55 grade protection
- Kito nickel plated chain high resistant to corrosion and wear
- Trolleys wheels life lubricated
- Single shaft trolley to share the load on the 4 wheels
- Lugs provide protection from falling off the rail
- Rubber bumpers
- Wheels profile suitable for flat or tapered beams

- Alimentazione: 380-400 V / 50 Hz
- Apparecchiatura in bassa tensione 24V AC
- Limitatore di carico di tipo elettronico
- Finecorsa elettrico di salita e discesa
- Protezione IP 55
- Catena Kito al nichel con eccellente resistenza alla corrosione e alla fatica
- Ruote carrello su cuscinetti lubrificati a vita
- Carico sempre distribuito sulle 4 ruote poiché le piastre ruotano sul perno del carrello
- Staffe anticarrucolamento
- Respingenti in gomma
- Idonei a scorrere su travi ad ali piatte o inclinate grazie al profilo delle ruote

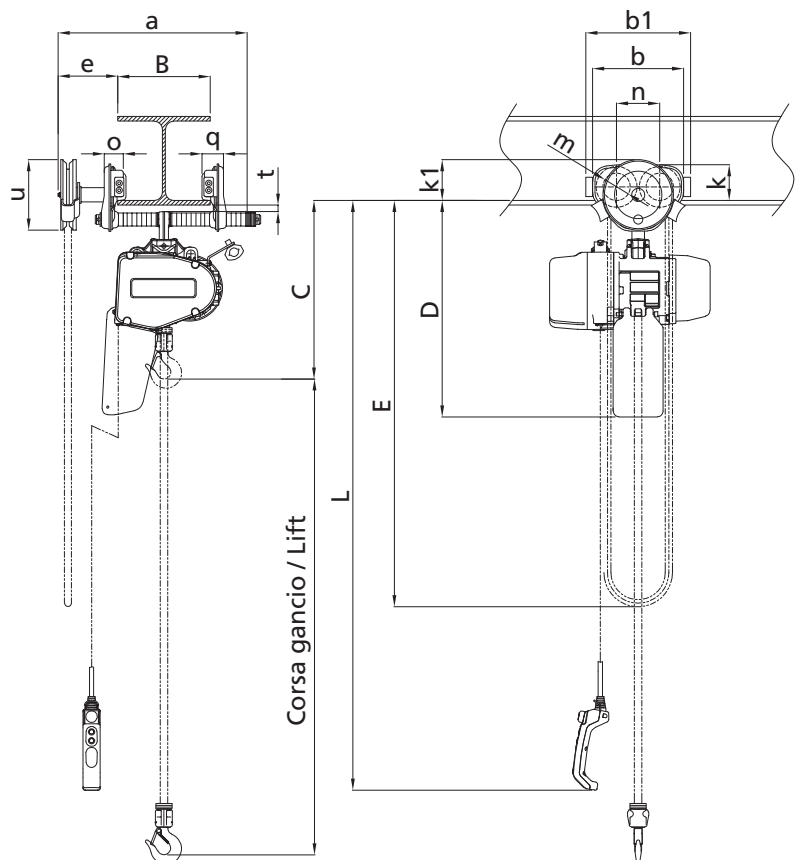

# Paranchi elettrici a catena serie KQ

KQ series electric chain hoists

## TIPO KQ/2

Con carrello meccanico  
Una velocità di sollevamento

KQ/2 TYPE  
With geared trolley  
Single lifting speed

### DATI TECNICI TECHNICAL DATA

Portata WLL	Tipo Type	Grandezza Body size	Corsa gancio STD Std lift	Cavo pulsantiera STD L Std push button cord	Motore sollevamento Lifting motor		Velocità di sollevamento Lifting speed	Catena Chain		Classificazione ISO/FEM/ASME Classification ISO/FEM/ASME	Carico di prova Test load
					Potenza Output	R.I. ED		Diametro x tiri Diameter x falls			
t			m	m	kW	%	m/min.	mm	n°		t
125 kg	KQ 1 S/2	C	3	2,5	0,5	60	14,2	5,6	1	M5 / 2m / H4	156 kg
250 kg	KQ 3 S/2	C	3	2,5	0,5	60	8,3	5,6	1	M5 / 2m / H4	313 kg
500 kg	KQ 5 S/2	C	3	2,5	0,75	60	6,3	5,6	1	M4 / 1Am / H4	625 kg
1	KQ 10 S/2	D	3	2,5	1,5	60	5,9	7,1	1	M4 / 1Am / H4	1,25

- Nota: le velocità possono essere impostate con valori compresi tra Alta 30-100% e Bassa con rapporto fino a 6:1.
- Note: the speeds are adjustable between High 30-100% and Low with ratio up to 6:1.

Portata WLL	Tipo Type	Catena di manovra STD STD hand chain	Larghezza trave B Flange width B		Raggio minimo curvatura Min. radius curve	Peso netto Net weight	Peso per ogni metro addizionale di corsa gancio Weight for additional one meter of lift
			Standard mm	Option mm			
t		E m			mm	Kg	Kg
125 kg	KQ 1 S/2	2,5	da 58 a 163	da 164 a 305	1300	44	0,71
250 kg	KQ 3 S/2	2,5	da 58 a 163	da 164 a 305	1300	44	0,71
500 kg	KQ 5 S/2	2,5	da 58 a 163	da 164 a 305	1300	46	0,71
1	KQ 10 S/2	2,5	da 58 a 163	da 164 a 305	1300	58	1,14

- Nota: Il raggio minimo di curva può dipendere dalle dimensioni della trave. Contattare il rivenditore Kito di fiducia per maggiori informazioni.
- Note: the min. radius curve may change according to the flange width. For further information, contact the nearest Kito dealer.

### DIMENSIONI DIMENSIONS

Portata WLL	Tipo Type	Ingombro minimo C Minimum headroom C	Dimensioni Dimensions													
			D mm	a mm	b mm	b1 mm	e mm	g mm	k mm	k1 mm	m mm	n mm	o mm	q mm	t mm	u mm
t		mm														
125 kg	KQ 1 S/2	425	515	531	236	272	338	27	95	107	71	112	50	56	25	183
250 kg	KQ 3 S/2	425	515	531	236	272	338	27	95	107	71	112	50	56	25	183
500 kg	KQ 5 S/2	440	515	531	236	272	338	27	95	107	71	112	50	56	25	183
1	KQ 10 S/2	490	565	531	236	272	338	31	95	107	71	112	50	56	25	183

## Paranchi elettrici a catena serie KQ

KQ series electric chain hoists

KITO

TIPO KQ-D/2

Con carrello meccanico  
Due velocità di sollevamento

KQD/2 TYPE

With geared trolley  
Double lifting speed

### CARATTERISTICHE SPECIFICATION

- Power supply 380-440 V / 50-60 Hz; (upon demand 220-230 V / 50-60 Hz)
- Inverter to set the lifting speed ratio up to 6:1
- Increased speed by 30% at less than 30% WLL
- Low voltage 24V AC
- Electronic overload limiter
- Counter hour meter
- Upper lower limit switch
- Electronic thermal protection
- IP 55 grade protection
- Kito nickel plated chain high resistant to corrosion and wear
- Trolleys wheels with lubricated
- Single shaft trolley to share the load on the 4 wheels
- Lugs provide protection from falling off the rail
- Rubber bumpers
- Wheels profile suitable for flat or tapered beams
- Alimentazione 380-440 V / 50-60 Hz; (su richiesta 220-230 V / 50-60 Hz)
- Inverter integrato nel paranco con possibilità di impostare il rapporto tra le velocità di sollevamento fino a 6:1
- La velocità aumenta del 30% se il carico è inferiore al 30% rispetto alla portata nominale del paranco
- Apparecchiatura in bassa tensione 24V AC
- Limitatore di carico di tipo elettronico
- Contatore avviamenti/ore di funzionamento
- Fine corsa elettrico di salita e discesa
- Protezione termica motore
- Protezione IP 55
- Catena Kito al nichel con eccellente resistenza alla corrosione e alla fatica
- Ruote carrello su cuscinetti lubrificati a vita
- Carico sempre distribuito sulle 4 ruote poiché le piastre ruotano sul perno del carrello
- Staffe anticarrucolamento
- Respingenti in gomma
- Idonei a scorrere su travi ad ali piatte o inclinate grazie al profilo delle ruote

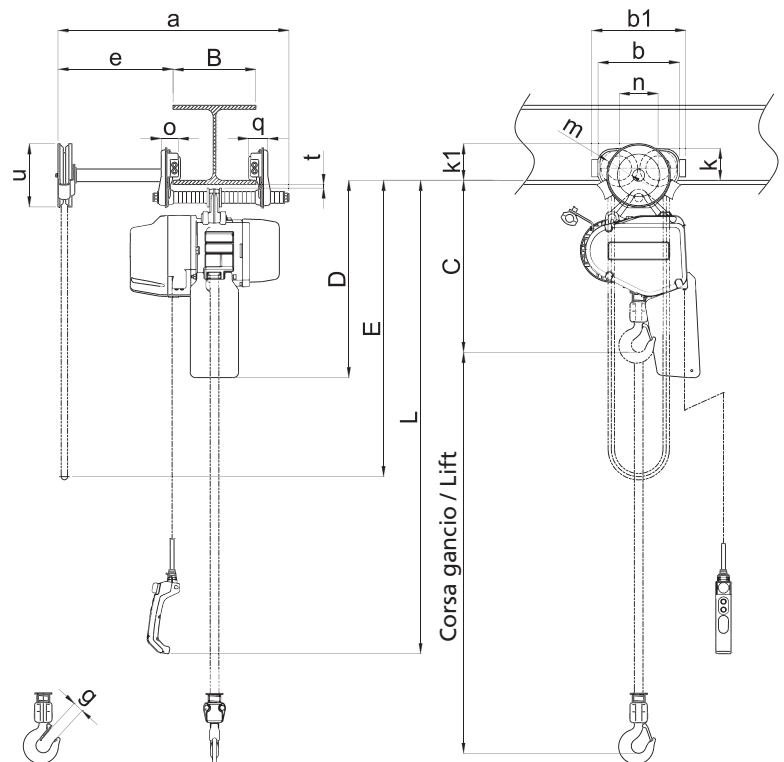

# Paranchi elettrici a catena serie KQ

KQ series electric chain hoists

## TIPO KQ-D/2 Con carrello meccanico Due velocità di sollevamento

KQD/2 TYPE  
With geared trolley  
Double lifting speed

### DATI TECNICI TECHNICAL DATA

Portata WLL	Tipo Type	Grandezza Body size	Corsa gancio STD Std lift	Corsa gancio max Max lift	Cavo pulsantiera STD L Std push button cord	Motore sollevamento Lifting motor		Velocità sollevamento* preimpostate Preset lifting speed*			Catena Chain		Classificazione ISO/FEM/ASME Classification ISO/FEM/ASME	Carico di prova Test load
						Potenza Output kW	R.I. ED %	Alta High 0-30% WLL m/min.	Alta High 30-100% WLL m/min.	Bassa Low m/min.	Diametro x tiri Diameter x falls mm   n°			
t			m	m	m								t	
125 kg	KQ 1 SD/2	C	3	20	2,5	0,5	40/20	22,1	17,0	2,8	5,6	1	M6 / 3m / H4	156 kg
250 kg	KQ 3 SD/2	C	3	20	2,5	0,5	40/20	13,0	10,0	1,7	5,6	1	M6 / 3m / H4	313 kg
500 kg	KQ 5 SD/2	C	3	20	2,5	0,75	40/20	9,9	7,6	1,3	5,6	1	M6 / 3m / H4	625 kg
1	KQ 10 SD/2	D	3	10**	2,5	1,5	40/20	9,2	7,1	1,2	7,1	1	M5 / 2m / H4	1,25

\* Nota: le velocità possono essere impostate con valori compresi tra Alta 30-100% e Bassa con rapporto fino a 6:1.

\*\* Su richiesta 15 m.

\* Note: the speeds are adjustable between High 30-100% and Low with ratio up to 6:1.

\*\* Upon demand 15 m.

Portata WLL	Tipo Type	Catena di manovra STD STD hand chain	Larghezza trave B Flange width B		Raggio minimo curvatura Min. radius curve	Peso netto Net weight	Peso per ogni metro addizionale di corsa gancio Weight for additional one meter of lift
			Standard mm	Option mm			
t		E m			mm	Kg	Kg
125 kg	KQ 1 SD/2	2,5	da 58 a 163	da 164 a 305	1300	44	0,71
250 kg	KQ 3 SD/2	2,5	da 58 a 163	da 164 a 305	1300	44	0,71
500 kg	KQ 5 SD/2	2,5	da 58 a 163	da 164 a 305	1300	46	0,71
1	KQ 10 SD/2	2,5	da 58 a 163	da 164 a 305	1300	58	1,14

• Nota: Il raggio minimo di curva può dipendere dalle dimensioni della trave. Contattare il rivenditore Kito di fiducia per maggiori informazioni.

• Note: the min. radius curve may change according to the flange width. For further information, contact the nearest Kito dealer.

### DIMENSIONI DIMENSIONS

Portata WLL	Tipo Type	Ingombro minimo C Minimum headroom C	Dimensioni Dimensions														
			mm	D mm	a mm	b mm	b1 mm	e mm	g mm	k mm	k1 mm	m mm	n mm	o mm	q mm	t mm	u mm
t																	
125 kg	KQ 1 SD/2	425	515	531	236	272	338	27	95	107	71	112	50	56	25	183	
250 kg	KQ 3 SD/2	425	515	531	236	272	338	27	95	107	71	112	50	56	25	183	
500 kg	KQ 5 SD/2	440	515	531	236	272	338	27	95	107	71	112	50	56	25	183	
1	KQ 10 SD/2	490	565	531	236	272	338	31	95	107	71	112	50	56	25	183	

## Paranchi elettrici a catena serie KQ

KQ series electric chain hoists

**KITO**

**TIPO KQC**

Con comando a cilindro  
Due velocità di sollevamento

KQC TYPE

Cylinder control  
Double lifting speed

### CARATTERISTICHE SPECIFICATION

- Power supply 380-440 V / 50-60 Hz; (upon demand 220-230 V / 50-60 Hz)
- Inverter to set the lifting speed ratio up to 6:1
- Increased speed by 30% at less than 30% WLL
- Low voltage 24V AC
- Electronic overload limiter
- Counter hour meter
- Upper lower limit switch
- Electronic thermal protection
- IP 55 grade protection
- Kito nickel plated chain high resistant to corrosion and wear

The lifting/lowering function are activated by moving the plastic grip along the cylinder with the thumb. The operator's hand is always in axys with the load making handling easy.

- Alimentazione 380-440 V / 50-60 Hz; (su richiesta 220-230 V / 50-60 Hz)
- Inverter integrato nel paranco con possibilità di impostare il rapporto tra le velocità di sollevamento fino a 6:1
- La velocità principale aumenta del 30% se il carico è inferiore al 30% rispetto alla portata nominale del paranco
- Apparecchiatura in bassa tensione 24V AC
- Limitatore di carico di tipo elettronico
- Contatore avviamenti/ore di funzionamento
- Fine corsa elettrico di salita e discesa
- Protezione termica motore
- Protezione IP 55
- Catena Kito al nichel con eccellente resistenza alla corrosione e alla fatica

Agendo con il pollice della mano sul cursore posizionato sul cilindro sopra il gancio, è possibile sollevare, abbassare e posizionare il carico con una sola mano. La mano dell'operatore è allineata con il baricentro del carico consentendo precisione e facilità di posizionamento.

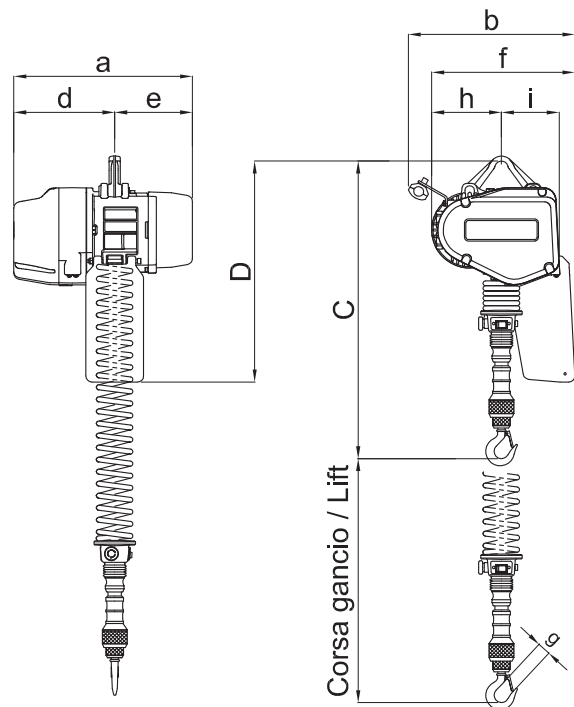



# Paranchi elettrici a catena serie KQ

KQ series electric chain hoists

## TIPO KQC Con comando a cilindro Due velocità di sollevamento

KQC TYPE  
Cylinder control  
Double lifting speed

### DATI TECNICI TECHNICAL DATA

Portata WLL	Tipo Type	Grandezza Body size	Corsa gancio STD Std lift	Motore sollevamento Lifting motor		Velocità sollevamento* preimpostate Preset lifting speed*			Catena Chain		Classificazione ISO/FEM/ASME Classification ISO/FEM/ASME	Carico di prova Test load	Peso netto Net weight
				Potenza Output	R.I. ED	Alta High 30-100% WLL m/min.	Bassa Low m/min.	Diametro x tiri Diameter x falls					
t			m	kW	%	0-30% WLL m/min.			mm	n°		t	Kg
125 kg	KQC 1SD	C	2,2	0,5	40/20	22,1	17,0	2,8	5,6	1	M6 / 3m / H4	156 kg	34
250 kg	KQC 3SD	C	2,2	0,5	40/20	13,0	10,0	1,7	5,6	1	M6 / 3m / H4	313 kg	34

- Nota: le velocità di sollevamento possono essere impostate con valori compresi tra Alta e Bassa con rapporto fino a 6:1. Se il carico è inferiore al 30% della portata nominale del paranco, la velocità principale aumenta in automatico del 30%.
- Note: Lifting speeds are adjustable between High and Low with ratio up to 6:1. The main speed increases automatically by 30% at less than 30% WLL.

### DIMENSIONI DIMENSIONS

Portata WLL	Tipo Type	Ingombro minimo C Minimum headroom C	Dimensioni Dimensions								
			D mm	a mm	b mm	d mm	e mm	f mm	g mm	h mm	i mm
t		mm									
125 kg	KQC 1SD	980	485	417	367	230	187	298	27	137	128
250 kg	KQC 3SD	980	485	417	367	230	187	298	27	137	128

### DIMENSIONI GOLFARE DI SOSPENSIONE SUSPENSION EYE DIMENSIONS

Portata WLL	Tipo Type	Dimensioni Dimensions							
		a mm	b mm	c mm	d mm	g mm	h mm	e mm	f mm
t									
125 kg	KQC 1SD	139,6	67,5	16,5	8	12,2	16	16	33
250 kg	KQC 3SD	139,6	67,5	16,5	8	12,2	16	16	33

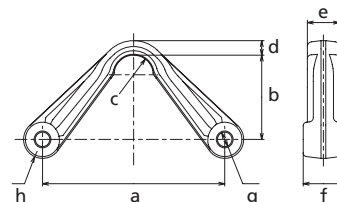

## Paranchi elettrici a catena serie QQR

KQR series electric chain hoists

KITO

## PARANCO AD INGOMBRO RIDOTTO TIPO QQR-D/3 - Con carrello elettrico

Due vel. di sollevamento - Una vel. di traslazione

LOW HEADROOM CHAIN HOIST QQR-D/3 TYPE  
With electric trolley  
Double lifting speed - Single travel speed

### CARATTERISTICHE SPECIFICATION

KQR electric chain hoist is the welcome solution in situations where every centimeter of headroom is important.

- Power supply 380-415 V / 50 Hz; 440 V / 60 Hz
- Inverter to set the lifting speed ratio up to 6:1
- Increased speed by 30% at less than 30% WLL
- Low voltage 24V AC
- Electronic overload limiter
- Counter hour meter
- Upper lower limit switch
- Electronic thermal protection
- IP 54 grade protection (IP 55 upon demand)
- Kito nickel plated chain high resistant to corrosion and wear

Il paranco elettrico a catena KQR rappresenta la soluzione nelle applicazioni dove sia necessario massimizzare l'altezza di sollevamento del gancio.

- Alimentazione 380-415 V / 50 Hz; 440 V / 60 Hz
- Inverter integrato nel paranco con possibilità di impostare il rapporto tra le velocità di sollevamento fino a 6:1
- La velocità principale di sollevamento aumenta del 30% se il carico è inferiore al 30% rispetto alla portata nominale del paranco
- Carrello a singola velocità, con teleruttori
- Apparecchiatura in bassa tensione 24V AC
- Limitatore di carico di tipo elettronico
- Contatore avviamenti/ore di funzionamento
- Fine corsa elettrico di salita e discesa
- Protezione termica motore
- Protezione IP 54 (su richiesta IP 55)
- Catena Kito al nichel con eccellente resistenza alla corrosione e alla fatica

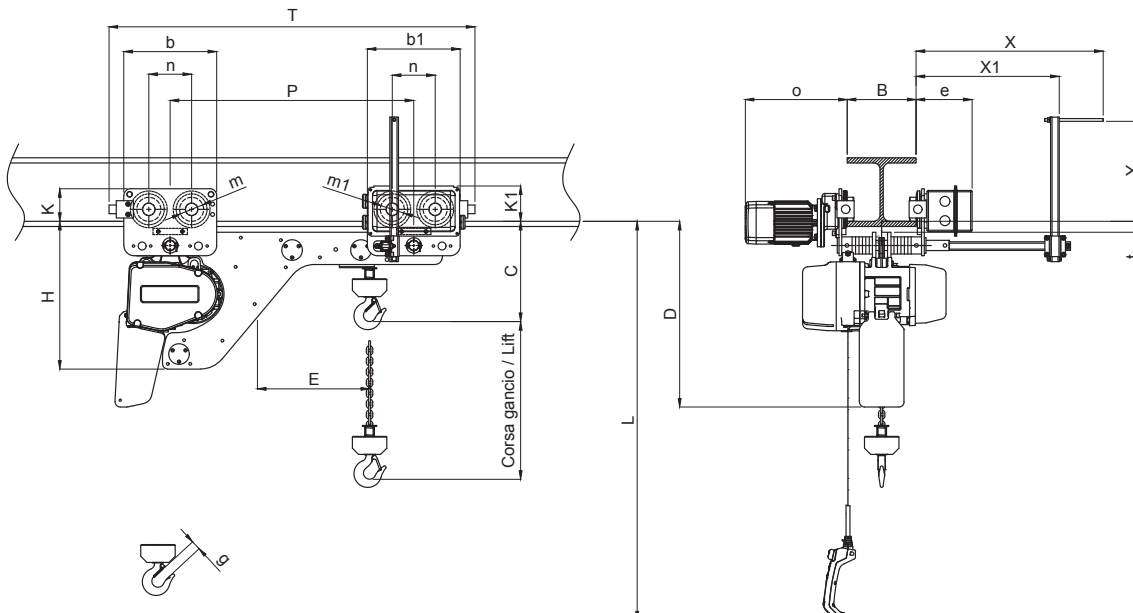

## Paranchi elettrici a catena serie QQR

KQR series electric chain hoists

## PARANCO AD INGOMBRO RIDOTTO TIPO KQR-D/3 - Con carrello elettrico

Due vel. di sollevamento - Una vel. di traslazione

LOW HEADROOM CHAIN HOIST KQR-D/3 TYPE  
With electric trolley  
Double lifting speed - Single travel speed

### DATI TECNICI TECHNICAL DATA

Portata WLL	Tipo Type	Corsa gancio STD Std lift	Cavo pulsantiera STD L Std push button cord	Motore sollevamento Lifting motor		Velocità sollevamento* preimpostate Preset lifting speed*			Catena Chain		Classificazione FEM Classification FEM	Carico di prova Test load
				Potenza Output	R.I. ED	0-30% WLL m/min.	Alta High 30-100% WLL m/min.	Bassa Low	Diametro x tiri Diameter x falls	n°		
kg		m	m	kW	%			m/min.	mm			t
125	KQR 1SD/3	3	2,5	0,5	40 / 20	22,1	17	2,8	5,6	1	M6	156 Kg
250	KQR 3SD/3	3	2,5	0,5	40 / 20	13	10	1,7	5,6	1	M6	313 Kg
400	KQR 5SD/3	3	2,5	0,75	40 / 20	9,9	7,6	1,3	5,6	1	M6	500 Kg
800	KQR 10SD/3	3	2,5	1,5	40 / 20	9,2	7,1	1,2	7,1	1	M5	1
800	KQR 10LD/3	3	2,5	0,75	40 / 20	5	3,8	0,7	5,6	2	M6	1
1600	KQR 20LD/3	3	2,5	1,5	40 / 20	4,6	3,6	0,6	7,1	2	M5	2

- Nota: le velocità di sollevamento possono essere impostate con valori compresi tra Alta e Bassa con rapporto fino a 6:1. Se il carico è inferiore al 30% della portata nominale del paranco, la velocità principale aumenta in automatico del 30%.
- Note: Lifting speeds are adjustable between High and Low with ratio up to 6:1. The main speed increases automatically by 30% at less than 30% WLL.

Portata WLL	Tipo Type	Velocità traslazione Traversing speed	Motore traslazione Traversing motor		Larghezza trave B Flange width B Standard	Raggio minimo curvatura Min. radius curve	Peso netto Net weight	Peso per ogni metro addizionale di corsa gancio Weight for additional one meter of lift
			Potenza Output	R.I. R.I.				
kg		m/min.	kW	%ED	mm	mm	Kg	Kg
125	KQR 1SD/3	10 o 20	0,1	40	77 - 300	∞	85	0,71
250	KQR 3SD/3	10 o 20	0,1	40	77 - 300	∞	85	0,71
400	KQR 5SD/3	10 o 20	0,1	40	77 - 300	∞	85	0,71
800	KQR 10SD/3	10 o 20	0,1	40	95 - 300	∞	105	1,14
800	KQR 10LD/3	10 o 20	0,1	40	77 - 300	∞	90	1,42
1600	KQR 20LD/3	10 o 20	0,1	40	95 - 300	∞	110	2,28

### DIMENSIONI DIMENSIONS

Portata WLL	Tipo Type	Ingombro minimo Min headroom	Dimensioni Dimensions																		
			C mm	b mm	b1 mm	D mm	E mm	e mm	g mm	H mm	k mm	k1 mm	m mm	m1 mm	n mm	o mm	P mm	T mm	t mm	X min/max mm	X1 mm
125	KQR 1SD/3	290	270	270	550	335	183	27	430	95	95	70	70	124,5	280	708	1048	30	220-540	X-120	0-285
250	KQR 3SD/3	290	270	270	550	335	183	27	430	95	95	70	70	124,5	280	708	1048	30	220-540	X-120	0-285
400	KQR 5SD/3	290	270	270	550	335	183	27	430	95	95	70	70	124,5	280	708	1048	30	220-540	X-120	0-285
800	KQR 10SD/3	330	270	300	595	410	190	31	485	95	124	70	80	124,5	295	799	1164	30	230-550	X-120	0-290
800	KQR 10LD/3	350	270	270	685	335	183	25	430	95	95	70	70	124,5	280	708	1048	30	220-540	X-120	0-285
1600	KQR 20LD/3	420	270	300	785	410	190	35	485	95	124	70	80	124,5	295	799	1164	30	230-550	X-120	0-290

## Paranchi elettrici a catena serie QQR

KQR series electric chain hoists

**KITO**

## PARANCO AD INGOMBRO RIDOTTO TIPO QQR-D/3A - Con carrello elettrico

Due vel. di sollevamento - Due vel. di traslazione

LOW HEADROOM CHAIN HOIST QQR-D/3A TYPE  
With electric trolley  
Double lifting speed - Double travel speed

### CARATTERISTICHE SPECIFICATION

KQR electric chain hoist is the welcome solution in situations where every centimeter of headroom is important.

- Power supply 380-415 V / 50 Hz; 440 V / 60 Hz
- Inverter to set the lifting speed ratio up to 6:1
- Increased speed by 30% at less than 30% WLL
- Low voltage 24V AC
- Dual pole travel motor
- Electronic overload limiter
- Counter hour meter
- Upper lower limit switch
- Electronic thermal protection
- IP 54 grade protection (IP 55 upon demand)
- Kito nickel plated chain high resistant to corrosion and wear

Il paranco elettrico a catena KQR rappresenta la soluzione nelle applicazioni dove sia necessario massimizzare l'altezza di sollevamento del gancio.

- Alimentazione 380-415 V / 50 Hz; 440 V / 60 Hz
- Inverter integrato nel paranco con possibilità di impostare il rapporto tra le velocità di sollevamento fino a 6:1
- La velocità principale di sollevamento aumenta del 30% se il carico è inferiore al 30% rispetto alla portata nominale del paranco
- Motore carrello a doppia polarità
- Apparecchiatura in bassa tensione 24V AC
- Limitatore di carico di tipo elettronico
- Contatore avviamenti/ore di funzionamento
- Fine corsa elettrico di salita e discesa
- Protezione termica motore
- Protezione IP 54 (su richiesta IP 55)
- Catena Kito al nichel con eccellente resistenza alla corrosione e alla fatica

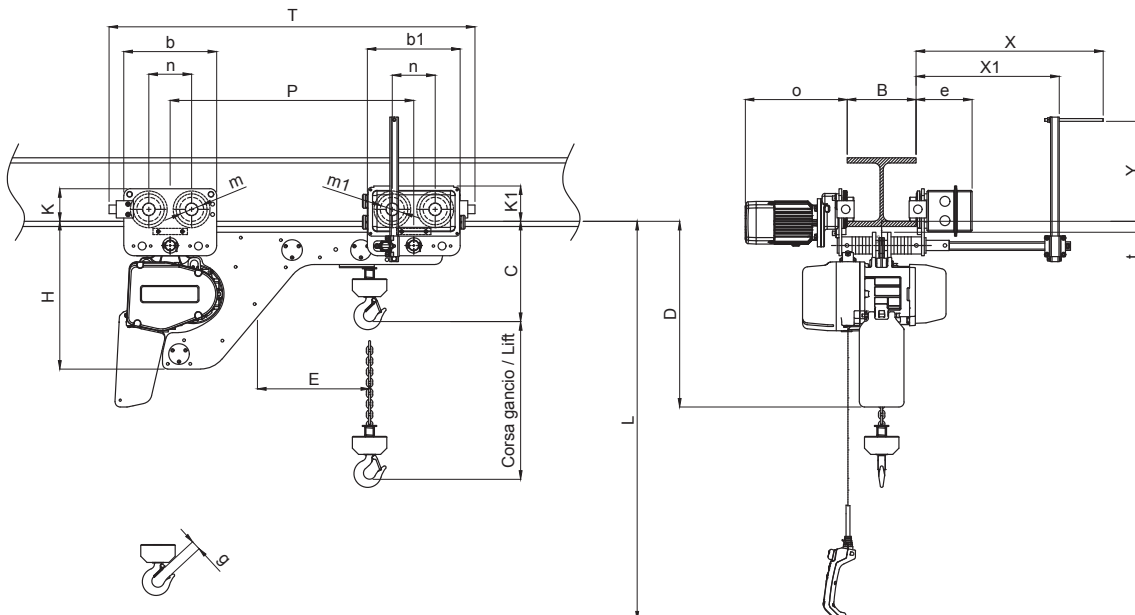

## Paranchi elettrici a catena serie QQR

KQR series electric chain hoists

## PARANCO AD INGOMBRO RIDOTTO TIPO KQR-D/3A - Con carrello elettrico

Due vel. di sollevamento - Due vel. di traslazione

LOW HEADROOM CHAIN HOIST KQR-D/3A TYPE  
With electric trolley  
Double lifting speed - Double travel speed

### DATI TECNICI TECHNICAL DATA

Portata WLL	Tipo Type	Corsa gancio STD Std lift	Cavo pulsantiera STD L Std push button cord	Motore sollevamento Lifting motor		Velocità sollevamento* preimpostate Preset lifting speed*			Catena Chain		Classificazione FEM Classification FEM	Carico di prova Test load
				Potenza Output	R.I. ED	0-30% WLL m/min.	Alta High 30-100% WLL m/min.	Bassa Low m/min.	Diametro x tiri Diameter x falls			
kg		m	m	kW	%				mm	n°		t
125	KQR 1SD/3A	3	2,5	0,5	40 / 20	22,1	17	2,8	5,6	1	M6	156 Kg
250	KQR 3SD/3A	3	2,5	0,5	40 / 20	13	10	1,7	5,6	1	M6	313 Kg
400	KQR 5SD/3A	3	2,5	0,75	40 / 20	9,9	7,6	1,3	5,6	1	M6	500 Kg
800	KQR 10SD/3A	3	2,5	1,5	40 / 20	9,2	7,1	1,2	7,1	1	M5	1
800	KQR 10LD/3A	3	2,5	0,75	40 / 20	5	3,8	0,7	5,6	2	M6	1
1600	KQR 20LD/3A	3	2,5	1,5	40 / 20	4,6	3,6	0,6	7,1	2	M5	2

- Nota: le velocità di sollevamento possono essere impostate con valori compresi tra Alta e Bassa con rapporto fino a 6:1. Se il carico è inferiore al 30% della portata nominale del paranco, la velocità principale aumenta in automatico del 30%.
- Note: Lifting speeds are adjustable between High and Low with ratio up to 6:1. The main speed increases automatically by 30% at less than 30% WLL.

Portata WLL	Tipo Type	Velocità traslazione Traversing speed	Motore traslazione Traversing motor		Larghezza trave B Flange width B Standard	Raggio minimo curvatura Min. radius curve	Peso netto Net weight	Peso per ogni metro addizionale di corsa gancio Weight for additional one meter of lift
			Potenza Output	R.I. R.I.				
kg		m/min.	kW	%ED	mm	mm	Kg	Kg
125	KQR 1SD/3A	20 - 5	0,1 - 0,03	30 - 15	77 - 300	∞	85	0,71
250	KQR 3SD/3A	20 - 5	0,1 - 0,03	30 - 15	77 - 300	∞	85	0,71
400	KQR 5SD/3A	20 - 5	0,1 - 0,03	30 - 15	77 - 300	∞	85	0,71
800	KQR 10SD/3A	20 - 5	0,1 - 0,03	30 - 15	95 - 300	∞	105	1,14
800	KQR 10LD/3A	20 - 5	0,1 - 0,03	30 - 15	77 - 300	∞	90	1,42
1600	KQR 20LD/3A	20 - 5	0,1 - 0,03	30 - 15	95 - 300	∞	110	2,28

### DIMENSIONI DIMENSIONS

Portata WLL	Tipo Type	Ingombro minimo Min headroom	Dimensioni Dimensions																		
			C mm	b mm	b1 mm	D mm	E mm	e mm	g mm	H mm	k mm	k1 mm	m mm	m1 mm	n mm	o mm	P mm	T mm	t mm	X min/max mm	X1 mm
125	KQR 1SD/3A	290	270	270	550	335	183	27	430	95	95	70	70	124,5	280	708	1048	30	220-540	X-120	0-285
250	KQR 3SD/3A	290	270	270	550	335	183	27	430	95	95	70	70	124,5	280	708	1048	30	220-540	X-120	0-285
400	KQR 5SD/3A	290	270	270	550	335	183	27	430	95	95	70	70	124,5	280	708	1048	30	220-540	X-120	0-285
800	KQR 10SD/3A	330	270	300	595	410	190	31	485	95	124	70	80	124,5	295	799	1164	30	230-550	X-120	0-290
800	KQR 10LD/3A	350	270	270	685	335	183	25	430	95	95	70	70	124,5	280	708	1048	30	220-540	X-120	0-285
1600	KQR 20LD/3A	420	270	300	785	410	190	35	485	95	124	70	80	124,5	295	799	1164	30	230-550	X-120	0-290



# Paranchi elettrici a catena serie QQR

KQR series electric chain hoists

**KITO**

# PARANCO AD INGOMBRO RIDOTTO TIPO QQR-D/2S

Con carrello a spinta - Due vel. di sollevamento

LOW HEADROOM CHAIN HOIST QQR-D/2S TYPE  
With plain trolley - Double lifting speed

## CARATTERISTICHE SPECIFICATION

KQR electric chain hoist is the welcome solution in situations where every centimeter of headroom is important.

- Power supply 380-440 V / 50-60 Hz;  
(upon demand 220-230 V / 50-60 Hz)
- Inverter to set the lifting speed ratio up to 6:1
- Increased speed by 30% at less than 30% WLL
- Low voltage 24V AC
- Electronic overload limiter
- Counter hour meter
- Upper lower limit switch
- Electronic thermal protection
- IP 55 grade protection
- Kito nickel plated chain high resistant to corrosion and wear

Il paranco elettrico a catena KQR rappresenta la soluzione nelle applicazioni dove sia necessario massimizzare l'altezza di sollevamento del gancio.

- Alimentazione 380-440 V / 50-60 Hz; (su richiesta 220-230 V / 50-60 Hz)
- Inverter integrato nel paranco con possibilità di impostare il rapporto tra le velocità di sollevamento fino a 6:1
- La velocità principale aumenta del 30% se il carico è inferiore al 30% rispetto alla portata nominale del paranco
- Apparecchiatura in bassa tensione 24V AC
- Limitatore di carico di tipo elettronico
- Contatore avviamenti/ore di funzionamento
- Fine corsa elettrico di salita e discesa
- Protezione termica motore
- Protezione IP 55
- Catena Kito al nichel con eccellente resistenza alla corrosione e alla fatica

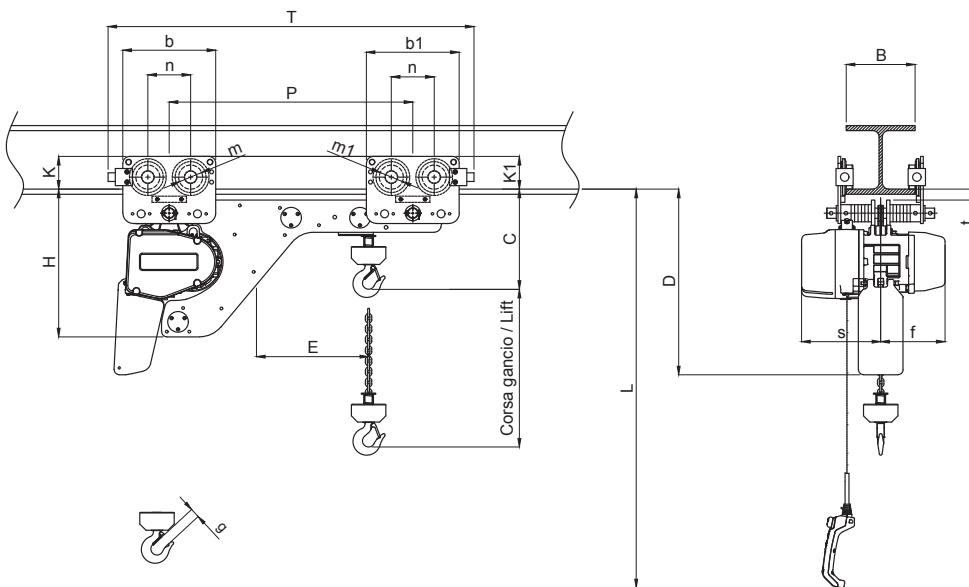

## Paranchi elettrici a catena serie QQR

KQR series electric chain hoists

## PARANCO AD INGOMBRO RIDOTTO TIPO KQR-D/2S

Con carrello a spinta - Due vel. di sollevamento

LOW HEADROOM CHAIN HOIST KQR-D/2S TYPE  
With plain trolley - Double lifting speed

### DATI TECNICI TECHNICAL DATA

Portata WLL	Tipo Type	Corsa gancio STD Std lift	Cavo pulsantiera STD L Std push button cord	Motore sollevamento Lifting motor		Velocità sollevamento* preimpostate Preset lifting speed*			Catena Chain		Classificazione FEM Classification FEM	Carico di prova Test load
				Potenza Output	R.I. ED	0-30% WLL m/min.	Alta High 30-100% WLL m/min.	Bassa Low m/min.	Diametro x tiri Diameter x falls			
kg		m	m	kW	%				mm	n°		t
125	KQR 1SD/2S	3	2,5	0,5	40 / 20	22,1	17	2,8	5,6	1	M6	156 Kg
250	KQR 3SD/2S	3	2,5	0,5	40 / 20	13	10	1,7	5,6	1	M6	313 Kg
400	KQR 5SD/2S	3	2,5	0,75	40 / 20	9,9	7,6	1,3	5,6	1	M6	500 Kg
800	KQR 10SD/2S	3	2,5	1,5	40 / 20	9,2	7,1	1,2	7,1	1	M5	1
800	KQR 10LD/2S	3	2,5	0,75	40 / 20	5	3,8	0,7	5,6	2	M6	1
1600	KQR 20LD/2S	3	2,5	1,5	40 / 20	4,6	3,6	0,6	7,1	2	M5	2

- Nota: le velocità di sollevamento possono essere impostate con valori compresi tra Alta e Bassa con rapporto fino a 6:1. Se il carico è inferiore al 30% della portata nominale del paranco, la velocità principale aumenta in automatico del 30%.
- Note: Lifting speeds are adjustable between High and Low with ratio up to 6:1. The main speed increases automatically by 30% at less than 30% WLL.

Portata WLL	Tipo Type	Larghezza trave B Flange width B	Raggio minimo curvatura Min. radius curve	Peso netto Net weight	Peso per ogni metro addizionale di corsa gancio Weight for additional one meter of lift
kg		mm	mm	Kg	Kg
125	KQR 1SD/2S	77 - 300	∞	72	0,71
250	KQR 3SD/2S	77 - 300	∞	72	0,71
400	KQR 5SD/2S	77 - 300	∞	72	0,71
800	KQR 10SD/2S	95 - 300	∞	95	1,14
800	KQR 10LD/2S	77 - 300	∞	78	1,42
1600	KQR 20LD/2S	95 - 300	∞	100	2,28

### DIMENSIONI DIMENSIONS

Portata WLL	Tipo Type	Ingombro minimo Min headroom	Dimensioni Dimensions															
			C mm	b mm	b1 mm	D mm	E mm	f mm	g mm	H mm	k mm	k1 mm	m mm	m1 mm	n mm	P mm	s mm	T mm
125	KQR 1SD/2S	290	270	270	550	335	187	27	430	95	95	70	70	124,5	708	230	1048	30
250	KQR 3SD/2S	290	270	270	550	335	187	27	430	95	95	70	70	124,5	708	230	1048	30
400	KQR 5SD/2S	290	270	270	550	335	187	27	430	95	95	70	70	124,5	708	230	1048	30
800	KQR 10SD/2S	330	270	300	595	410	188	31	485	95	124	70	80	124,5	799	245	1164	30
800	KQR 10LD/2S	350	270	270	685	335	187	25	430	95	95	70	70	124,5	708	230	1048	30
1600	KQR 20LD/2S	420	270	300	785	410	188	35	485	95	124	70	80	124,5	799	245	1164	30

### DIMENSIONI STANDARD DELLA CATENA STANDARD CHAIN DIMENSIONS

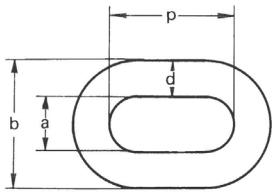

Tipo paranco Hoist type	Portata WLL  t	Diametro Diameter  d mm	Larghezza interna Inside width  a mm	Larghezza esterna Outside width  b mm	Passo Pitch  p mm	Peso 1m corsa gancio Weight for 1 m lift  Kg
KQ 1S-SD	125 kg	5,6	8,8	26,9	15,7	0,7
KQ 3S-SD	250 kg	5,6	8,8	26,9	15,7	0,7
KQ 5S-SD	500 kg	5,6	8,8	26,9	15,7	0,7
KQ 10S-SD	1	7,1	10,8	34,1	19,9	1,1

### DIMENSIONI STANDARD DEI GANCI\* STANDARD HOOKS DIMENSIONS\*

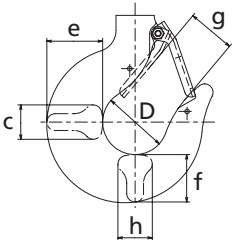

Tipo Type	Portata WLL  t	Dimensioni Dimensions					
		c mm	D mm	e mm	f mm	g mm	h mm
KQ 1S-SD	125 kg	17,5	35,5	28	23,5	27	17,5
KQ 3S-SD	250 kg	17,5	35,5	28	23,5	27	17,5
KQ 5S-SD	500 kg	17,5	35,5	28	23,5	27	17,5
KQ 10S-SD	1	22,5	42,5	36,5	31	31	22,5

\* Ganci di sospensione e di carico  
\* Top and bottom hooks





# Paranchi elettrici a catena serie KQ

KQ series electric chain hoists

KITO

CARATTERISTICHE  
SPECIFICATION

## PORTACATENA CHAIN CONTAINERS



Plastica  
Hardened plastic

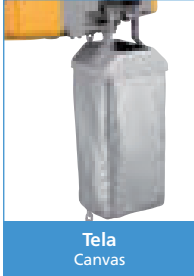

Tela  
Canvas



Acciaio  
Steel

Paranco tipo Hoist type	Grandezza Body	≤ 6 m	> 6 m*
KQ 1S-SD	C		
KQ 3S-SD			
KQ 5S-SD			
KQ 10S-SD	D		

\* In accordo alla lunghezza e al diametro della catena  
\* According to the length and diameter of the chain





## Paranchi elettrici a catena serie KQ

KQ series electric chain hoists

KITO

## PARANCHI SERIE KQ CON CATENA E GANCIO-BOZZELLO DI ACCIAIO INOSSIDABILE

KQ SERIES ELECTRIC CHAIN HOISTS WITH STAINLESS STEEL LOAD CHAIN AND BOTTOM HOOK

### CARATTERISTICHE SPECIFICATION

Kito electric chain hoists KQ type can be supplied with stainless steel load chain and complete bottom hook set, without any reduction in the working load limit. Kito standard alloy steel chains are always oversized compared to the requirements of the laws and make it possible to use a stainless steel chain with a minimum safety factor of 5.

Grade 6 stainless steel chain grants low wear and high resistance to corrosion.

The lifetime of the stainless steel chain is limited by 400h (Fem 1Bm).

#### Load chain:

- Stainless steel load chain grade G60
- Conforms to the Standard DIN 5684
- Material: AISI 316L, X2CrNiMo
- Safety factor: 5 according to EN 14492-2 e 818-7

#### Bottom hook set:

- Material: Duplex AISI 318LN
- Easy rotation under load (ball bearings AISI 440C)
- Safety factor 4

I paranchi elettrici a catena Kito serie KQ possono essere forniti con catena e gancio bozzello di acciaio inossidabile, senza la necessità di declassare la portata originale del paranco.

Il dimensionamento delle catene Kito di acciaio legato è sempre abbondantemente superiore a quanto richiesto dalle norme e consente di utilizzare catene di acciaio inossidabile mantenendo un coefficiente di sicurezza minimo di 5:1.

L'impiego di una catena di acciaio inossidabile di grado 6 garantisce inoltre un basso grado di usura e una elevatissima resistenza alla corrosione.

La durata di utilizzo della catena di acciaio inossidabile è limitata a 400 ore (Fem 1Bm).

#### Catena:

- Catena di acciaio inossidabile grado 6
- Conforme alla norma DIN 5684
- Materiale: AISI 316L, X2CrNiMo
- Coefficiente di sicurezza: 5 in accordo a EN 14492-2 e 818-7

#### Gancio-bozzello:

- Materiale: Duplex AISI 318 LN
- Facile rotazione sottocarico (cuscinetti AISI 440C)
- Coefficiente di sicurezza: 4



Paranco tipo Hoist type	Portata WLL	Diametro catena Chain diameter	Tiri Falls	Misura Measure
	kg	mm	n	g mm
KQ 1S-SD	125	5,6	1	25
KQ 3S-SD	250	5,6	1	25
KQ 5S-SD	500	5,6	1	25

- Per le dimensioni e ulteriori caratteristiche, riferirsi alle pagine precedenti scegliendo tra le versioni a una o due velocità, con gancio, con carrello manuale o motorizzato.
- For dimensions and further specification, please refer to previous pages, selecting among single or double speed version, with hook suspension, manual or electric trolley.

### INGOMBRO "C" HEADROOM "C"

Portata paranco Load capacity	Gancio di sospensione Hook suspension		Carrello a spinta Plain trolley		Carrello motorizzato Motor trolley	
	Gancio-bozzello standard load hook	Gancio bozzello di acciaio inox Stainless steel load hook	Gancio-bozzello standard load hook	Gancio bozzello di acciaio inox Stainless steel load hook	Gancio-bozzello standard load hook	Gancio bozzello di acciaio inox Stainless steel load hook
125	440	522	415	497	455	537
250	440	522	415	497	455	537
500	458	540	430	512	470	552



## Paranchi elettrici a catena serie KQ

KQ series electric chain hoists

KITO

## PARANCHI SERIE KQ PER INDUSTRIA ALIMENTARE

FOOD GRADE HOISTS  
KQ SERIES

### CARATTERISTICHE SPECIFICATION

Kito's food grade electric chain hoist is well-suited for lifting application in food, beverage and pharmaceutical processing industries where pristine cleanliness is critical. Food grade lubricants used on the load chain and in the gear box are NSF H1 compliant for safe use in any facility where incidental contact with product is a concern. Customer specified options include white epoxy paint, stainless steel or nickel plated chain, and stainless steel bottom hook making this hoist well-suited for contaminant controlled or corrosive processing environments.

#### Standard

- Food grade oil and grease
- Nickel plated chain
- Stainless steel bottom hook

#### Optional upon demand

- Stainless steel load chain
- White epoxy paint

I paranchi elettrici a catena Kito Food Grade sono indicati per applicazioni nei processi di produzione e movimentazione di alimenti, bevande e sostanze farmaceutiche dove è fondamentale che il prodotto non venga contaminato da oli, grassi o ruggine. I lubrificanti utilizzati nel riduttore e sulla catena sono di categoria H1 (lubrificanti utilizzabili per contatto accidentale con il prodotto alimentare) e sono riconosciuti da NSF organizzazione mondiale per la salute e per l'ambiente.

#### Dotazioni standard

- Olio sulla catena di categoria H1
- Olio del riduttore di categoria H1
- Catena di carico nickel plated
- Gancio-bozzello di acciaio inossidabile

#### Optional su richiesta

- Catena di carico di acciaio inossidabile
- Verniciatura epossidica bianca



### STANDARD

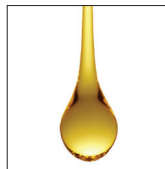

Olio e grasso per  
industria alimentare  
Food grade oil and  
grease



Catena di carico  
nickel plated  
Nickel plated  
load chain



Gancio bozzello  
di acciaio inossidabile  
Stainless steel  
bottom hook

### OPTIONAL



Verniciatura epossidica  
bianca  
White epoxy paint



Catena di carico  
di acciaio inossidabile  
Stainless steel  
load chain

## Paranchi elettrici a catena serie KQ

KQ series electric chain hoists

**KITO**

## TIPO KQS-D/1S MONOFASE

Con golfare di sospensione  
o con gancio di sospensione  
Due velocità di sollevamento

KQS-D/1S TYPE SINGLE PHASE

With suspension eye or with hook suspension  
Double lifting speed

### CARATTERISTICHE SPECIFICATION

- Power supply 220-240 V / 50 Hz single phase
- Inverter to set the lifting speed ratio up to 6:1 (0,5 t) or up to 4:1 (1 t)
- Increased speed as shown in table on the right page at less than 30% WLL
- Low voltage 24V AC
- Electronic overload limiter
- Counter hour meter
- Upper lower limit switch
- Electronic thermal protection
- IP 55 grade protection
- Kito nickel plated chain high resistant to corrosion and wear

- Alimentazione 220-240 V / 50 Hz monofase
- Inverter integrato nel paranco con possibilità di impostare il rapporto tra le velocità di sollevamento fino a 6:1 (0,5 t) o fino a 4:1 (1 t)
- La velocità principale aumenta come indicato nella tabella a fianco se il carico è inferiore al 30% rispetto alla portata nominale del paranco
- Apparecchiatura in bassa tensione 24V AC
- Limitatore di carico di tipo elettronico
- Contatore avviamenti/ore di funzionamento
- Fine corsa elettrico di salita e discesa
- Protezione termica motore
- Protezione IP 55
- Catena Kito al nichel con eccellente resistenza alla corrosione e alla fatica



Disponibile con gancio di sospensione  
With top hook suspension available

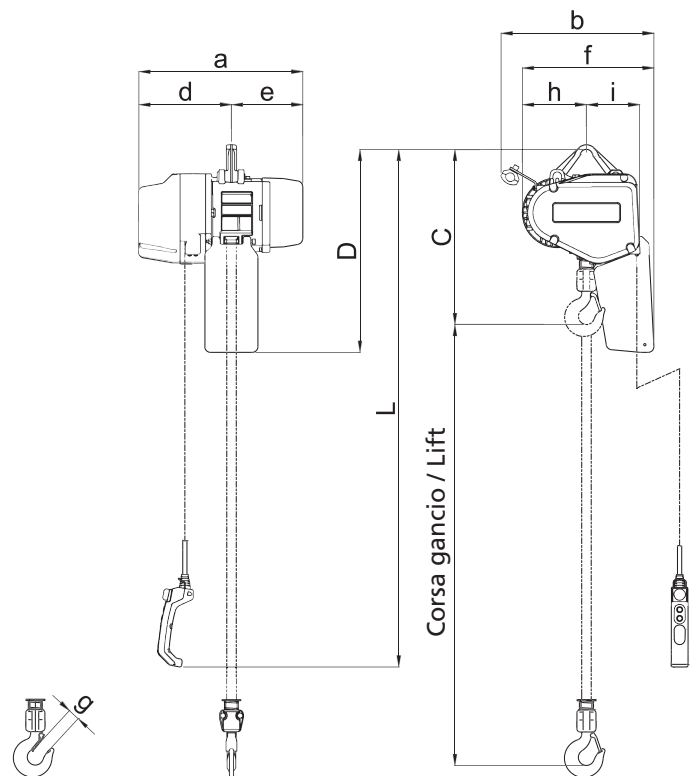

# Paranchi elettrici a catena serie KQ

KQ series electric chain hoists

## TIPO KQS-D/1S MONOFASE

Con golfare di sospensione  
o con gancio di sospensione  
Due velocità di sollevamento

KQS-D/1S TYPE SINGLE PHASE

With suspension eye or with hook suspension  
Double lifting speed

### DATI TECNICI TECHNICAL DATA

Portata WLL	Tipo Type	Grandezza Body size	Corsa gancio STD Std lift	Cavo pulsantiera STD L Std push button cord	Motore sollevamento Lifting motor		Velocità sollevamento* preimpostate Preset lifting speed*			Catena Chain		Classificazione ISO/FEM/ASME Classification ISO/FEM/ASME	Carico di prova Test load	Peso netto Net weight	Peso per ogni metro addizionale di corsa gancio Weight for additional one meter of lift
					Potenza Output	R.I. ED	Alta High 30-100% WLL m/min.	Bassa Low m/min.	Diametro x tiri Diameter x falls						
t			m	m	kW	%	0-30% WLL m/min.			mm	n°		t	Kg	Kg
500 kg	KQS 5 SD/1S	C	3	2,5	0,75	40/20	9,9	7,6	1,3	5,6	1	M6 / 3m / H4	625 kg	32	0,71
1	KQS 10 SD/1S	D	3	2,5	1,5	40/20	9,2	5,1	1,2	7,1	1	M5 / 2m / H4	1,25	42	1,14

- Nota: Per KQS 500 kg le velocità di sollevamento possono essere impostate con valori compresi tra Alta e Bassa con rapporto fino a 6:1. Per KQS 1000 kg le velocità di sollevamento possono essere impostate con valori compresi tra Alta e Bassa con rapporto fino a 4:1. Se il carico è inferiore al 30% della portata nominale del paranco, la velocità principale aumenta in automatico del come indicato in tabella.
- Note: For KQS 500 kg lifting speeds are adjustable between High and Low with ratio up to 6:1. For KQS 1000 kg lifting speeds are adjustable between High and Low with ratio up to 4:1. The main speed increases automatically as shown above at less than 30% WLL.

### DIMENSIONI DIMENSIONS

Portata WLL	Tipo Type	Ingombro minimo C Minimum headroom C	Dimensioni Dimensions								
			mm	D mm	a mm	b mm	d mm	e mm	f mm	g mm	h mm
500 kg	KQS 5 SD/1S	410	485	417	367	230	187	298	27	137	128
1	KQS 10 SD/1S	465	535	433	403	245	188	332	31	154	142

### DIMENSIONI GOLFARE DI SOSPENSIONE SUSPENSION EYE DIMENSIONS

Portata WLL	Tipo Type	Dimensioni Dimensions							
		a mm	b mm	c mm	d mm	g mm	h mm	e mm	f mm
500 kg	KQS 5 SD/1S	139,6	67,5	16,5	8	12,2	16	16	33
1	KQS 10 SD/1S	153,6	71	16,5	12,3	12,2	16	22	34

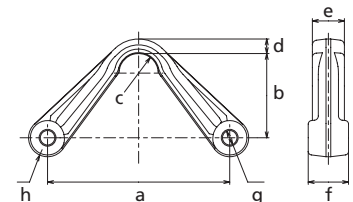

## Paranchi elettrici a catena serie KQ

KQ series electric chain hoists

KITO

## TIPO KQS-D/2S MONOFASE

Con carrello a spinta  
Due velocità di sollevamento

KQS-D/2S TYPE SINGLE PHASE

With plain trolley  
Double lifting speed

### CARATTERISTICHE SPECIFICATION

- Power supply 220-240 V / 50 Hz single phase
  - Inverter to set the lifting speed ratio up to 6:1 (0,5 t) or up to 4:1 (1 t)
  - Increased speed as shown in table on the right page at less than 30% WLL
  - Low voltage 24V AC
  - Electronic overload limiter
  - Counter hour meter
  - Upper lower limit switch
  - Electronic thermal protection
  - IP 55 grade protection
  - Kito nickel plated chain high resistant to corrosion and wear
  - Trolleys wheels life lubricated
  - Single shaft trolley to share the load on the 4 wheels
  - Lugs provide protection from falling off the rail
  - Rubber bumpers
  - Wheels profile suitable for flat or tapered beams
- Alimentazione 220-240 V / 50 Hz monofase
  - Inverter integrato nel paranco con possibilità di impostare il rapporto tra le velocità di sollevamento fino a 6:1 (0,5 t) o fino a 4:1 (1 t)
  - La velocità principale aumenta come indicato nella tabella a fianco se il carico è inferiore al 30% rispetto alla portata nominale del paranco
  - Apparecchiatura in bassa tensione 24V AC
  - Limitatore di carico di tipo elettronico
  - Contatore avviamenti/ore di funzionamento
  - Fine corsa elettrico di salita e discesa
  - Protezione termica motore
  - Protezione IP 55
  - Catena Kito al nichel con eccellente resistenza alla corrosione e alla fatica
  - Ruote carrello su cuscinetti lubrificati a vita
  - Carico sempre distribuito sulle 4 ruote poiché le piastre ruotano sul perno del carrello
  - Staffe anticarrucolamento
  - Respingenti in gomma
  - Idonei a scorrere su travi ad ali piatte o inclinate grazie al profilo delle ruote

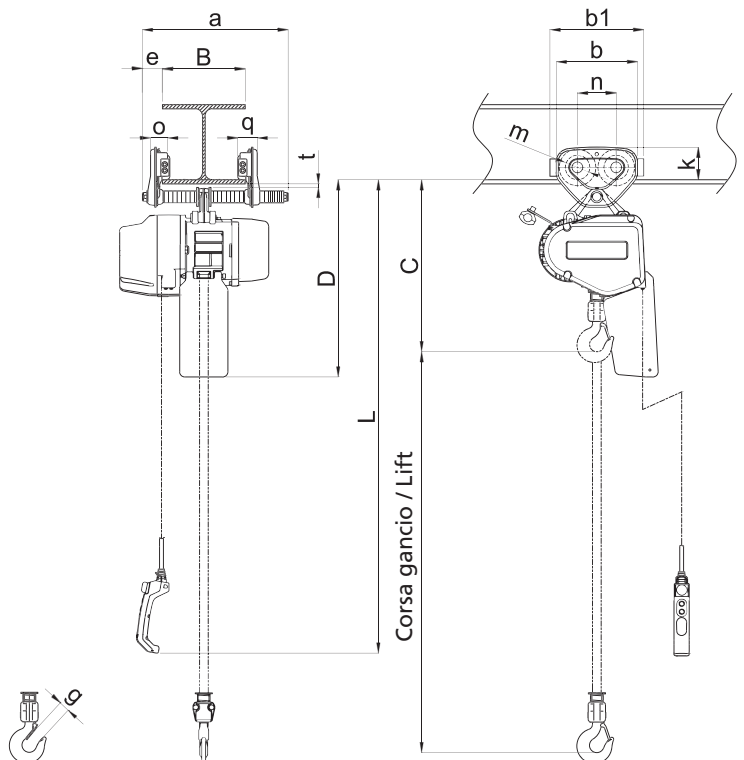



## Paranchi elettrici a catena serie KQ

KQ series electric chain hoists

## TIPO KQS-D/2S MONOFASE

Con carrello a spinta

Due velocità di sollevamento

KQS-D/2S TYPE SINGLE PHASE

With plain trolley

Double lifting speed

### DATI TECNICI

#### TECHNICAL DATA

Portata WLL	Tipo Type	Grandezza Body size	Corsa gancio STD Std lift	Cavo pulsantiera STD L Std push button cord	Motore sollevamento Lifting motor		Velocità sollevamento preimpostate Preset lifting speed			Catena Chain		Classificazione ISO/FEM/ASME Classification ISO/FEM/ASME	Carico di prova Test load
					Potenza Output	R.I. ED	Alta High 0-30% WLL m/min.	Bassa Low 30-100% WLL m/min.	Bassa Low m/min.	Diametro x tiri Diameter x falls	Diametro x tiri Diameter x falls		
t			m	m	kW	%				mm	n°		t
500 kg	KQS 5 SD/2S	C	3	2,5	0,75	40/20	9,9	7,6	1,3	5,6	1	M6 / 3m / H4	625 kg
1	KQS 10 SD/2S	D	3	2,5	1,5	40/20	9,2	5,1	1,2	7,1	1	M5 / 2m / H4	1,25

- Nota: Per KQS 500 kg le velocità di sollevamento possono essere impostate con valori compresi tra Alta e Bassa con rapporto fino a 6:1.  
Per KQS 1000 kg le velocità di sollevamento possono essere impostate con valori compresi tra Alta e Bassa con rapporto fino a 4:1.  
Se il carico è inferiore al 30% della portata nominale del paranco, la velocità principale aumenta in automatico del come indicato in tabella.
- Note: For KQS 500 kg lifting speeds are adjustable between High and Low with ratio up to 6:1.  
For KQS 1000 kg lifting speeds are adjustable between High and Low with ratio up to 4:1.  
The main speed increases automatically as shown above at less than 30% WLL.

Portata WLL	Tipo Type	Larghezza trave B Flange width B		Raggio minimo curvatura Min. radius curve	Peso netto Net weight	Peso per ogni metro addizionale di corsa gancio Weight for additional one meter of lift
		Standard mm	Option mm			
t				mm	Kg	Kg
500 kg	KQS 5 SD/2S	da 50 a 163	da 164 a 305	1100	37	0,71
1	KQS 10 SD/2S	da 58 a 163	da 164 a 305	1300	53	1,14

- Nota: Il raggio minimo di curva può dipendere dalle dimensioni della trave. Contattare il rivenditore Kito di fiducia per maggiori informazioni.
- Note: the min. radius curve may change according to the flange width. For further information, contact the nearest Kito dealer.

### DIMENSIONI

#### DIMENSIONS

Portata WLL	Tipo Type	Ingombro minimo C Minimum headroom C	Dimensioni Dimensions												
			mm	D mm	a mm	b mm	b1 mm	e mm	g mm	k mm	m mm	n mm	o mm	q mm	t mm
500 kg	KQS 5 SD/2S	430	505	264	182	212	46	27	76	60	84	42	47,5	22	
1	KQS 10 SD/2S	490	565	284	236	272	56	31	95	71	112	50	56	25	





## Paranchi elettrici a catena serie KQ

KQ series electric chain hoists

KITO

## TIPO KRQ/1G

Portata 2000 kg

Con gancio di sospensione  
Una velocità di sollevamento

KRQ/1G TYPE

WLL 2000 kg - With hook suspension  
Single lifting speed

### CARATTERISTICHE SPECIFICATION

- Power supply 380-440 V / 50-60 Hz
- Control Voltage 24 V
- Counter hour meter
- Upper lower limit switch
- Thermal protector
- IP 55 enclosure protection
- Nickel plated chain greatly resistant to fatigue and wear

- Alimentazione 380-440 V / 50-60 Hz
- Apparecchiatura in bassa tensione 24 V
- Contatore avviamenti/ore di funzionamento
- Finecorsa elettrico di salita e discesa
- Protezione termica motore
- Protezione paranco IP 55
- Catena al nichel con altissima resistenza alla fatica e alla corrosione

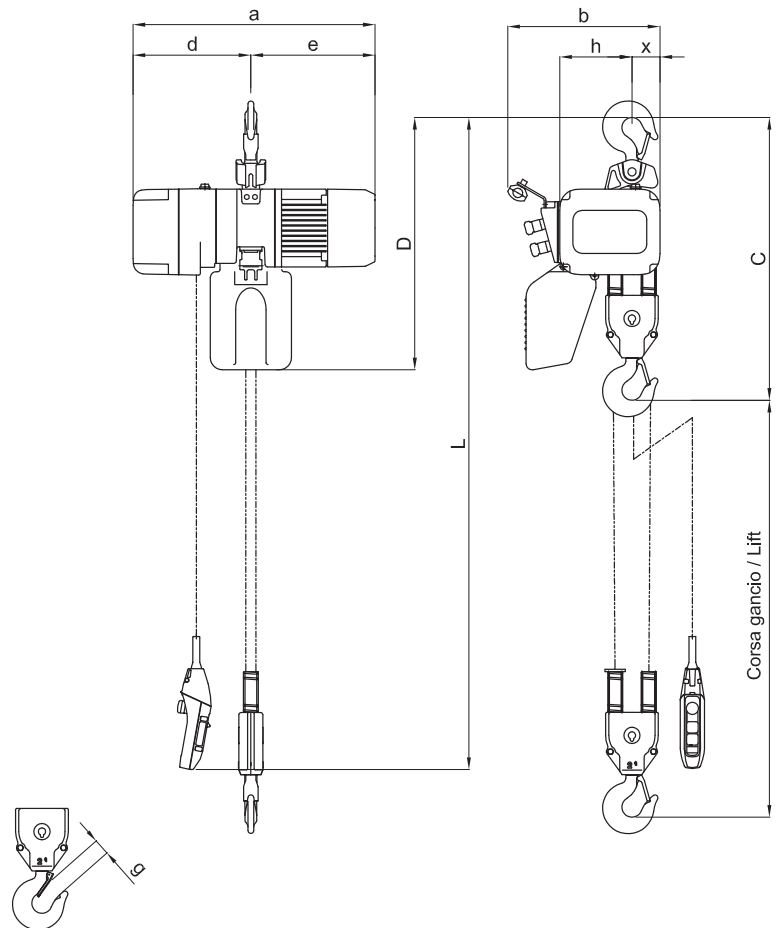

## Paranchi elettrici a catena serie KQ

KQ series electric chain hoists

## TIPO KRQ/1G

Portata 2000 kg

Con gancio di sospensione  
Una velocità di sollevamento

KRQ/1G TYPE

WLL 2000 kg - With hook suspension  
Single lifting speed

### DATI TECNICI TECHNICAL DATA

Portata WLL	Tipo Type	Grandezza Body size	Corsa gancio STD Std lift	Cavo pulsantiera STD L Std push button cord	Motore sollevamento Lifting motor		Velocità sollevamento Lifting speed	Catena Chain		Classificazione ISO/FEM/ASME Classification ISO/FEM/ASME	Carico di prova Test load	Peso netto Net weight	Peso per ogni metro addizionale di corsa gancio Weight for additional one meter of lift
					Potenza Output	R.I. ED		Diametro x tiri Diameter x falls					
t			m	m	kW	%	50 Hz m/min.	mm	n°		t	Kg	Kg
2	KRQ 20C/1G	D	3	2,5	1,8	60	3,5	7,7	2	M4 / 1Am / H4	2,5	66	2,60

### DIMENSIONI DIMENSIONS

Portata WLL	Tipo Type	Ingombro minimo Min headroom	Dimensioni Dimensions								
			C mm	D mm	a mm	b mm	d mm	e mm	g mm	h mm	x mm
t											
2	KRQ 20C/1G	705	630	598	376	291	307	37	178	69	

## Paranchi elettrici a catena serie KQ

KQ series electric chain hoists

KITO

## TIPO KRQ-D/1G

Portata 2000 kg

Con gancio di sospensione  
Due velocità di sollevamento

KRQ-D/1G TYPE

WLL 2000 kg - With hook suspension  
Double lifting speed

### CARATTERISTICHE SPECIFICATION

- Power supply 380-440 V / 50-60 Hz
- Control Voltage 24 V
- Inverter to set the standard lifting speed ratio up to 12:1
- Counter hour meter
- Upper lower limit switch
- Thermal protector
- IP 55 enclosure protection
- Nickel plated chain greatly resistant to fatigue and wear

- Alimentazione 380-440 V / 50-60 Hz
- Apparecchiatura in bassa tensione 24 V
- Inverter integrato nel paranco con possibilità di impostare il rapporto tra le velocità di sollevamento fino a 12:1
- Contatore avviamenti/ore di funzionamento
- Finecorsa elettrico di salita e discesa
- Protezione termica motore
- Protezione paranco IP 55
- Catena al nichel con altissima resistenza alla corrosione e alla fatica

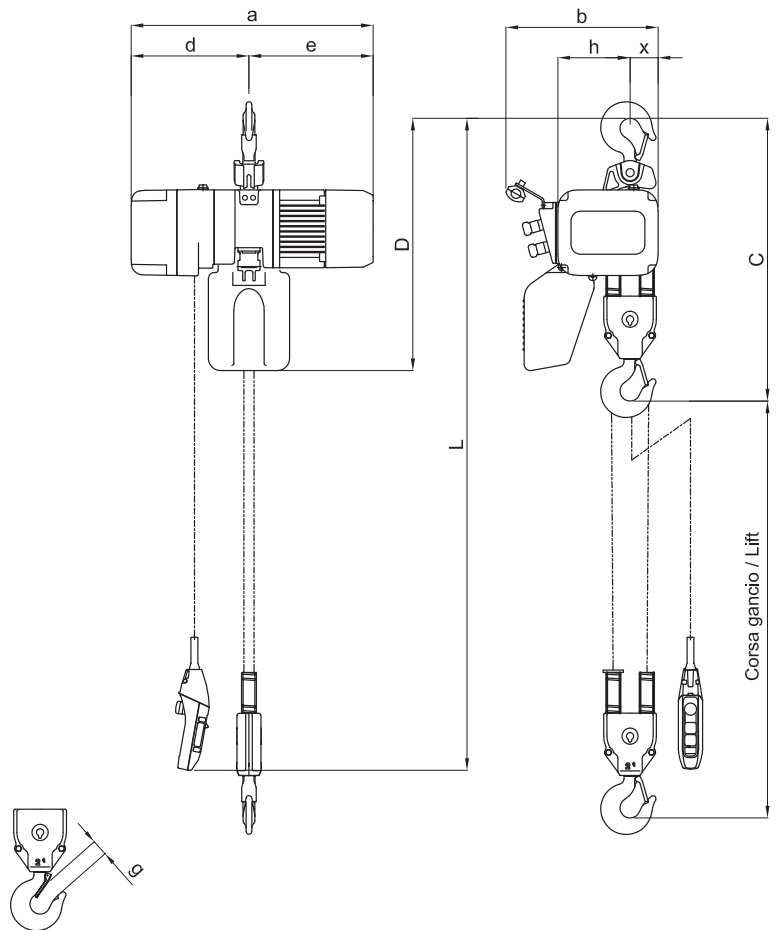

# Paranchi elettrici a catena serie KQ

KQ series electric chain hoists

## TIPO KRQ-D/1G

Portata 2000 kg

Con gancio di sospensione  
Due velocità di sollevamento

KRQ-D/1G TYPE

WLL 2000 kg - With hook suspension  
Double lifting speed

### DATI TECNICI TECHNICAL DATA

Portata WLL	Tipo Type	Grandezza Body size	Corsa gancio STD Std lift	Cavo pulsantiera STD L Std push button cord	Motore sollevamento Lifting motor		Velocità sollevamento Lifting speed (m/min.) 50 Hz			Catena Chain		Classificazione ISO/FEM/ASME Classification ISO/FEM/ASME	Carico di prova Test load	Peso netto Net weight	Peso per ogni metro addizionale di corsa gancio Weight for additional one meter of lift
					Potenza Output	R.I. ED	Pre impostate Preset		Regolazione possibile Adjustable	Diametro x tiri Diameter x falls					
							Alta High	Bassa Low		Alta-Bassa High-Low	mm				
t			m	m	kW	%							t	Kg	Kg
2	KRQ 20CD/1G	D	3	2,5	1,8	40/20	4,1	0,7	da 4,1 a 0,4	7,7	2	M4 / 1Am / H4	2,5	63	2,60

- Nota: le velocità possono essere impostate con valori compresi tra Alta e Bassa con rapporto fino a 12:1 come indicato nella colonna "Regolazione possibile".
- Note: the speeds are adjustable between High and Low with ratio up to 12:1 as shown in the column "Adjustable".

### DIMENSIONI DIMENSIONS

Portata WLL	Tipo Type	Ingombro minimo Min headroom	Dimensioni Dimensions								
			C mm	D mm	a mm	b mm	d mm	e mm	g mm	h mm	x mm
t											
2	KRQ 20CD/1G	705	630	623	376	316	307	37	178	69	

## Paranchi elettrici a catena serie KQ

KQ series electric chain hoists

KITO

**TIPO KRQ/3**

Portata 2000 kg

Con carrello elettrico

Una vel. di sollevamento - Una vel. di traslazione

KRQ/3 TYPE

WLL 2000 kg - With electric trolley  
Single lifting speed - Single travel speed

### CARATTERISTICHE SPECIFICATION

- Power supply 380-440 V / 50-60 Hz
- Control Voltage 24 V
- Counter hour meter
- Upper lower limit switch
- Thermal protector
- IP 54 enclosure protection (IP 55 upon demand)
- Nickel plated chain greatly resistant to fatigue and wear
- Trolleys wheels life lubricated
- Single shaft trolley to share the load on the 4 wheels
- Lugs provide protection from falling off the rail
- Rubber bumpers
- Minimum radius curve
- Wheels profile suitable for flat or tapered beams

- Alimentazione 380-440 V / 50-60 Hz
- Apparecchiatura in bassa tensione 24 V
- Contatore avviamenti/ore di funzionamento
- Finecorsa elettrico di salita e discesa
- Protezione termica motore
- Protezione paranco IP 54 (su richiesta IP 55)
- Catena Kito al nichel con altissima resistenza alla corrosione e alla fatica
- Ruote carrello su cuscinetti lubrificati a vita
- Carico sempre distribuito sulle 4 ruote poiché le piastre ruotano sul perno del carrello
- Staffe anticarrucolamento
- Respingenti in gomma
- Raggio di curvatura ridotto
- Idonei a scorrere su travi ad ali piatte o inclinate grazie al profilo delle ruote

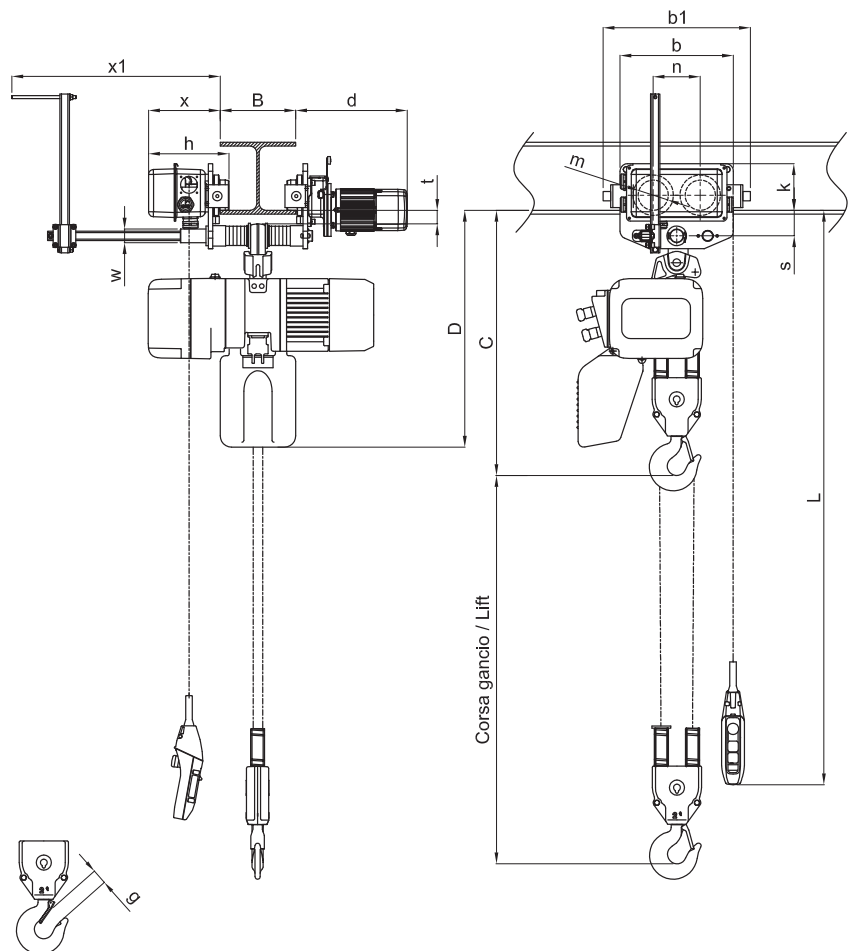



# Paranchi elettrici a catena serie KQ

KQ series electric chain hoists

**KITO**

## TIPO KRQ/3

Portata 2000 kg  
Con carrello elettrico

Una vel. di sollevamento - Una vel. di traslazione

KRQ/3 TYPE

 WLL 2000 kg - With electric trolley  
Single lifting speed - Single travel speed

### DATI TECNICI TECHNICAL DATA

Portata WLL	Tipo Type	Grandezza Body size	Corsa gancio STD Std lift	Cavo pulsantiera STD L Std push button cord	Motore sollevamento Lifting motor		Velocità sollevamento Lifting speed	Catena Chain		Classificazione ISO/FEM/ASME Classification ISO/FEM/ASME	Carico di prova Test load
					Potenza Output kW	R.I. ED %		Diametro x tiri Diameter x falls mm	n°		
t			m	m			50 Hz m/min.				t
2	KRQ 20C/3	D	3	2.5	1,8	60	3,5	7,7	2	M4 / 1Am / H4	2,5

Portata WLL	Tipo Type	Motore traslazione Traversing motor		Velocità traslazione Traversing speed	Larghezza trave B Flange width B		Raggio minimo curvatura Min. radius curve	Peso netto Net weight	Peso per ogni metro addizionale di corsa gancio Weight for additional one meter of lift
		Potenza Output kW	R.I. R.I. %ED		Standard	Option			
t				50 Hz m/min.	mm	mm	mm	Kg	Kg
2	KRQ 20C/3	0,1 o 0,18	40	10 o 20	da 82 a 200	da 201 a 305	800	104	2,60

- Nota: il raggio min. di curva può dipendere dalla larghezza della flangia. Contattare il rivenditore KITO più vicino per maggiori informazioni.
- Note: the minimum radius curve may depend on flange width. For further information, contact the nearest Kito dealer

### DIMENSIONI DIMENSIONS

Portata WLL	Tipo Type	Ingombro minimo Min headroom	Dimensioni Dimensions														
			C mm	D mm	b mm	b1 mm	d mm	g mm	h mm	k mm	m mm	n mm	s mm	t mm	x mm	x1 mm	w mm
t																	
2	KRQ 20C/3	700	630	300	366	295	37	213	123,5	80	124,5	67,5	34,5	190	552	36	



## Paranchi elettrici a catena serie KQ

KQ series electric chain hoists

KITO

**TIPO KRQ-D/3**

Portata 2000 kg

Con carrello elettrico

Due vel. di sollevamento - Una vel. di traslazione

KRQ-D/3 TYPE

WLL 2000 kg - With electric trolley

Double lifting speed - Single travel speed

### CARATTERISTICHE SPECIFICATION

- Power supply 380-440 V / 50-60 Hz
- Control Voltage 24 V
- Inverter to set the standard lifting speed ratio up to 12:1
- Counter hour meter
- Upper lower limit switch
- Thermal protector
- IP 54 enclosure protection (IP 55 upon demand)
- Nickel plated chain greatly resistant to fatigue and wear
- Trolleys wheels with life lubricated wheels
- Single shaft trolley to share the load on the 4 wheels
- Lugs provide protection from falling off the rail
- Rubber bumpers
- Minimum radius curve
- Wheels profile suitable for flat or tapered beams

- Alimentazione 380-440 V / 50-60 Hz
- Apparecchiatura in bassa tensione 24 V
- Inverter integrato nel paranco con possibilità di impostare il rapporto tra le velocità di sollevamento fino a 12:1
- Contatore avviamenti/ore di funzionamento
- Finecorsa elettrico di salita e discesa
- Protezione termica motore
- Protezione paranco IP 54 (su richiesta IP 55)
- Catena Kito al nichel con altissima resistenza alla corrosione e alla fatica
- Ruote carrello su cuscinetti lubrificati a vita
- Carico sempre distribuito sulle 4 ruote poiché le piastre ruotano sul perno del carrello
- Staffe anticarrucolamento
- Respingenti in gomma
- Idonei a scorrere su travi ad ali piatte o inclinate grazie al profilo delle ruote

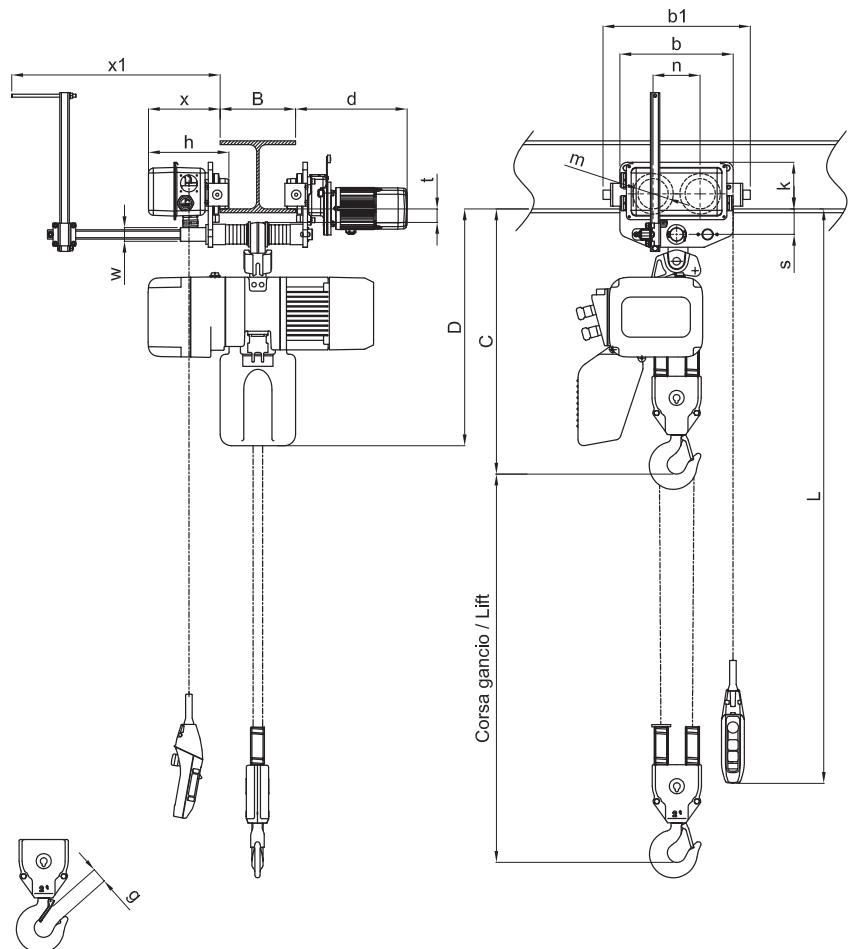

# Paranchi elettrici a catena serie KQ

KQ series electric chain hoists

## TIPO KRQ-D/3

Portata 2000 kg  
Con carrello elettrico  
Due vel. di sollevamento - Una vel. di traslazione

KRQ-D/3 TYPE

WLL 2000 kg - With electric trolley  
Double lifting speed - Single travel speed

### DATI TECNICI TECHNICAL DATA

Portata WLL	Tipo Type	Grandezza Body size	Corsa gancio STD Std lift	Cavo pulsantiera STD L Std push button cord	Motore sollevamento Lifting motor		Velocità sollevamento Lifting speed (m/min.) 50 Hz			Catena Chain		Classificazione ISO/FEM/ASME Classification ISO/FEM/ASME	Carico di prova Test load
					Potenza Output	R.I. ED	Pre impostate Preset		Regolazione possibile Adjustable	Diametro x tiri Diameter x falls			
t			m	m	kW	%	Alta High	Bassa Low	da 4,1 a 0,4	mm	n°		t
2	KRQ 20CD/3	D	3	2.5	1,8	40/20	4,1	0,7	da 4,1 a 0,4	7,7	2	M4 / 1Am / H4	2,5

- Nota: le velocità possono essere impostate con valori compresi tra Alta e Bassa con rapporto fino a 12:1 come indicato nella colonna "Regolazione possibile".
- Note: the speeds are adjustable between High and Low with ratio up to 12:1 as shown in the column "Adjustable".

Portata WLL	Tipo Type	Motore traslazione Traversing motor		Velocità traslazione Traversing speed	Larghezza trave B Flange width B		Raggio minimo curvatura Min. radius curve	Peso netto Net weight	Peso per ogni metro addizionale di corsa gancio Weight for additional one meter of lift
		Potenza Output	R.I. R.I.		Standard	Option			
t		kW	%ED	50 Hz m/min.	mm	mm	mm	Kg	Kg
2	KRQ 20CD/3	0,1 o 0,18	40	10 o 20	da 82 a 200	da 201 a 305	800	102	2,60

- Nota: il raggio min. di curva può dipendere dalla larghezza della flangia. Contattare il rivenditore KITO più vicino per maggiori informazioni.
- Note: the minimum radius curve may depend on flange width. For further information, contact the nearest Kito dealer

### DIMENSIONI DIMENSIONS

Portata WLL	Tipo Type	Ingombro minimo Min headroom	Dimensioni Dimensions														
			C mm	D mm	b mm	b1 mm	d mm	g mm	h mm	k mm	m mm	n mm	s mm	t mm	x mm	x1 mm	w mm
t																	
2	KRQ 20CD/3	700	630	300	366	295	37	213	123,5	80	124,5	67,5	34,5	190	552	36	



## Paranchi elettrici a catena serie KQ

KQ series electric chain hoists

KITO

## TIPO KRQ-D/3A

Portata 2000 kg

Con carrello elettrico

Due vel. di sollevamento - Due vel. di traslazione

KRQ-D/3A TYPE

WLL 2000 kg - With electric trolley

Double lifting speed - Double travel speed

### CARATTERISTICHE SPECIFICATION

- Power supply 380-440 V / 50-60 Hz
- Control Voltage 24 V
- Inverter to set the standard lifting speed ratio up to 12:1
- Counter hour meter
- Upper lower limit switch
- Thermal protector
- IP 54 enclosure protection (IP 55 upon demand)
- Nickel plated chain greatly resistant to fatigue and wear
- Trolleys wheels with life lubricated wheels
- Single shaft trolley to share the load on the 4 wheels
- Lugs provide protection from falling off the rail
- Rubber bumpers
- Minimum radius curve
- Wheels profile suitable for flat or tapered beams

- Alimentazione 380-440 V / 50-60 Hz
- Apparecchiatura in bassa tensione 24 V
- Inverter integrato nel paranco con possibilità di impostare il rapporto tra le velocità di sollevamento fino a 12:1
- Contatore avviamenti/ore di funzionamento
- Finecorsa elettrico di salita e discesa
- Protezione termica motore
- Protezione paranco IP 54 (su richiesta IP 55)
- Catena Kito al nichel con altissima resistenza alla corrosione e alla fatica
- Ruote carrello su cuscinetti lubrificati a vita
- Carico sempre distribuito sulle 4 ruote poiché le piastre ruotano sul perno del carrello
- Staffe anticarrucolamento
- Respingenti in gomma
- Idonei a scorrere su travi ad ali piatte o inclinate grazie al profilo delle ruote

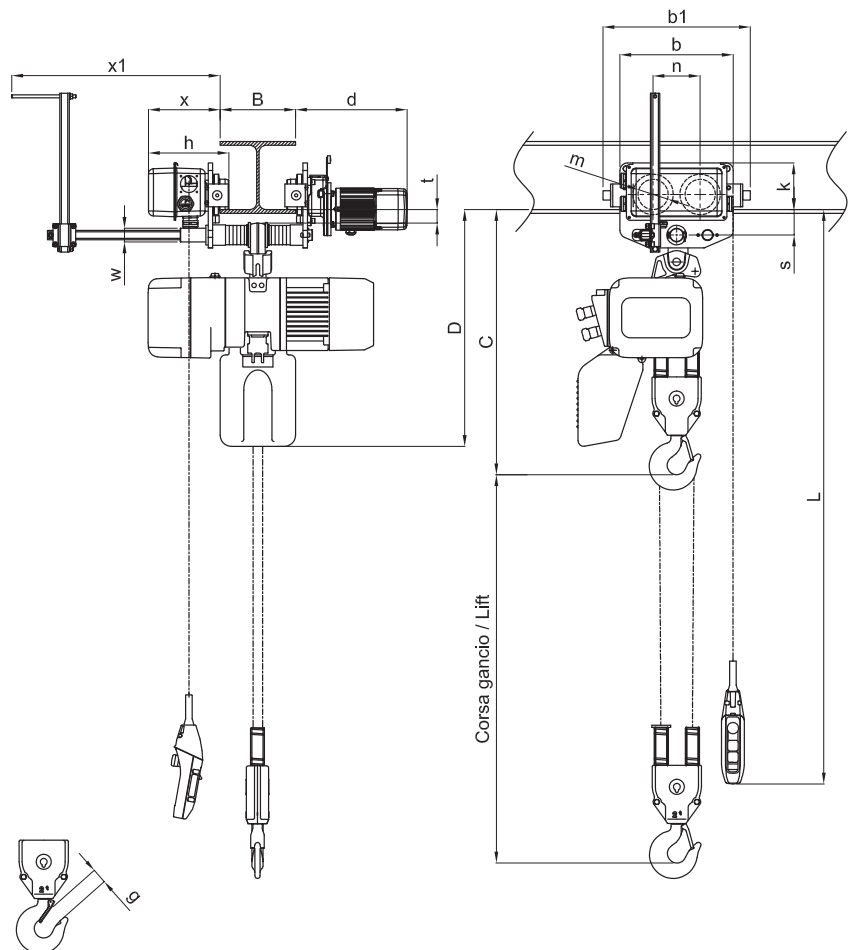

# Paranchi elettrici a catena serie KQ

KQ series electric chain hoists

## TIPO KRQ-D/3A

Portata 2000 kg  
Con carrello elettrico  
Due vel. di sollevamento - Due vel. di traslazione

KRQ-D/3A TYPE

 WLL 2000 kg - With electric trolley  
Double lifting speed - Double travel speed

### DATI TECNICI TECHNICAL DATA

Portata WLL	Tipo Type	Grandezza Body size	Corsa gancio STD Std lift	Cavo pulsantiera STD L Std push button cord	Motore sollevamento Lifting motor		Velocità sollevamento Lifting speed (m/min.) 50 Hz			Catena Chain		Classificazione ISO/FEM/ASME Classification ISO/FEM/ASME	Carico di prova Test load
					Potenza Output	R.I. ED	Pre impostate Preset		Regolazione possibile Adjustable Alta-Bassa High-Low	Diametro x tiri Diameter x falls			
					kW	%	Alta High	Bassa Low		mm	n°		
2	KRQ 20CD/3A	D	3	2,5	1,8	40/20	4,1	0,7	da 4,1 a 0,4	7,7	2	M4 / 1Am / H4	2,5

- Nota: le velocità possono essere impostate con valori compresi tra Alta e Bassa con rapporto fino a 12:1 come indicato nella colonna "Regolazione possibile".
- Note: the speeds are adjustable between High and Low with ratio up to 12:1 as shown in the column "Adjustable".

Portata WLL	Tipo Type	Motore traslazione Traversing motor		Velocità traslazione Traversing speed (m/min.) 50 Hz		Larghezza trave B Flange width B		Raggio minimo curvatura Min. radius curve	Peso netto Net weight	Peso per ogni metro addizionale di corsa gancio Weight for additional one meter of lift
		Potenza Output	R.I. R.I.	Alta High	Bassa Low	Standard	Option			
		kW	%ED							
2	KRQ 20CD/3A	0,18/0,06	30/15	20	5	da 82 a 200	da 201 a 305	800	104	2,60

- Nota: il raggio minimo di curva può dipendere dalle dimensioni della trave. Contattare il rivenditore Kito di fiducia per maggiori informazioni.
- Note: the min. radius curve may change according to the flange width. For further information, contact the nearest Kito dealer.

### DIMENSIONI DIMENSIONS

Portata WLL	Tipo Type	Ingombro minimo Min headroom	Dimensioni Dimensions														
			C	D	b	b1	d	g	h	k	m	n	s	t	x	x1	w
			mm	mm	mm	mm	mm	mm	mm	mm	mm	mm	mm	mm	mm	mm	mm
2	KRQ 20CD/3A	700	630	300	366	305	37	213	123,5	80	124,5	67,5	34,5	190	552	36	



## Paranchi elettrici a catena serie KQ

KQ series electric chain hoists

KITO

## TIPO KRQ-D/3AI

Portata 2000 kg

Con carrello elettrico

Due vel. di soll. - Due vel. di trasl. - Con inverter

KRQ-D/3AI TYPE

WLL 2000 kg - With electric trolley

Double lifting speed - Double travel speed - Inverter type

### CARATTERISTICHE SPECIFICATION

- Power supply 380-440 V / 50-60 Hz
- Control Voltage 24 V
- Inverter to set the standard lifting speed ratio up to 12:1
- Inverter to set the standard trolley speed up to 10:1
- Counter hour meter
- Upper lower limit switch
- Thermal protector
- IP 55 enclosure protection
- Nickel plated chain greatly resistant to fatigue and wear
- Trolleys wheels with life lubricated wheels
- Single shaft trolley to share the load on the 4 wheels
- Lugs provide protection from falling off the rail
- Rubber bumpers
- Minimum radius curve
- Wheels profile suitable for flat or tapered beams

- Alimentazione 380-440 V / 50-60 Hz
- Apparecchiatura in bassa tensione 24 V
- Inverter integrato nel paranco con possibilità di impostare il rapporto tra le velocità di sollevamento fino a 12:1
- Inverter integrato nel carrello con possibilità di impostare il rapporto tra le velocità di traslazione fino a 10:1
- Contatore avviamenti/ore di funzionamento
- Finecorsa elettrico di salita e discesa
- Protezione termica motore
- Protezione paranco IP 55
- Catena Kito al nichel con altissima resistenza alla corrosione e alla fatica
- Ruote carrello su cuscinetti lubrificati a vita
- Carico sempre distribuito sulle 4 ruote poiché le piastre ruotano sul perno del carrello
- Staffe anticarrucolamento
- Respingenti in gomma
- Idonei a scorrere su travi ad ali piatte o inclinate grazie al profilo delle ruote

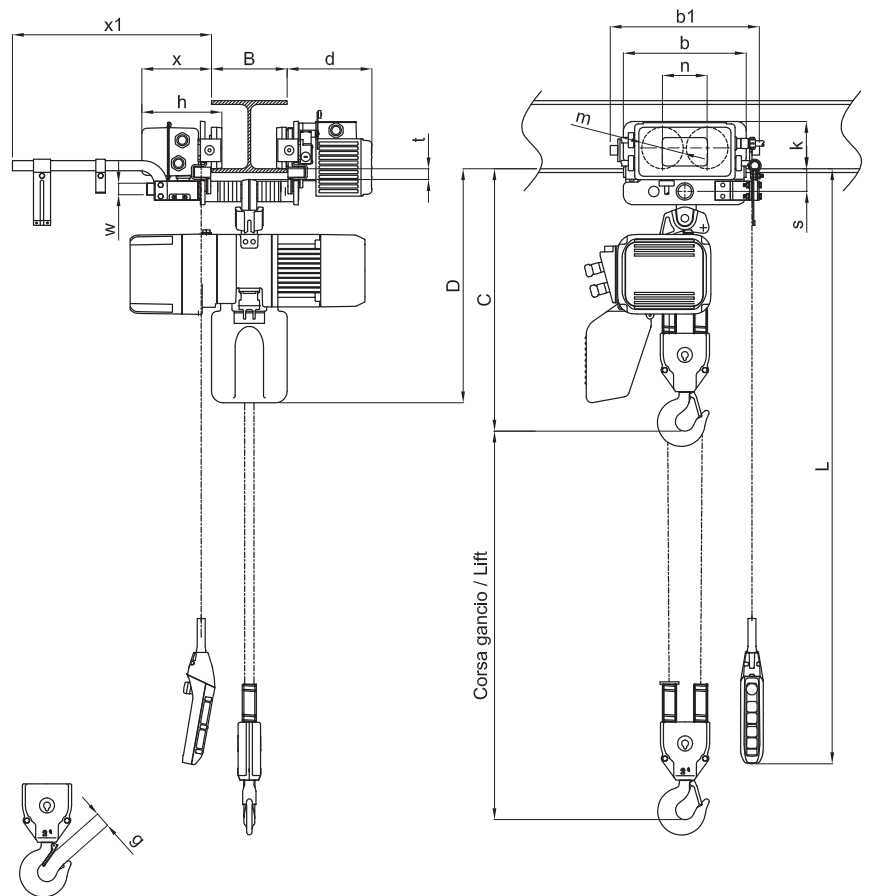

# Paranchi elettrici a catena serie KQ

KQ series electric chain hoists

## TIPO KRQ-D/3AI

Portata 2000 kg  
Con carrello elettrico  
Due vel. di soll. - Due vel. di trasl. - Con inverter

KRQ-D/3AI TYPE

WLL 2000 kg - With electric trolley

Double lifting speed - Double travel speed - Inverter type

### DATI TECNICI TECHNICAL DATA

Portata WLL	Tipo Type	Grandezza Body size	Corsa gancio STD Std lift	Cavo pulsantiera STD L Std push button cord	Motore sollevamento Lifting motor		Velocità sollevamento Lifting speed (m/min.) 50 Hz			Catena Chain		Classificazione ISO/FEM/ASME Classification ISO/FEM/ASME	Carico di prova Test load
					Potenza Output	R.I. ED	Pre impostate Preset		Regolazione possibile Adjustable	Diametro x tiri Diameter x falls			
					kW	%	Alta High	Bassa Low	Alta-Bassa High-Low	mm	n°		
2	KRQ 20CD/3AI	D	3	2,5	1,8	40/20	4,1	0,7	da 4,1 a 0,4	7,7	2	M4 / 1Am / H4	2,5

- Nota: le velocità possono essere impostate con valori compresi tra Alta e Bassa con rapporto fino a 12:1 come indicato nella colonna "Regolazione possibile".
- Note: the speeds are adjustable between High and Low with ratio up to 12:1 as shown in the column "Adjustable".

Portata WLL	Tipo Type	Motore traslazione Traversing motor		Velocità traslazione Traversing speed (m/min.) 50 Hz			Larghezza trave B Flange width B		Raggio minimo curvatura Min. radius curve	Peso netto Net weight	Peso per ogni metro addizionale di corsa gancio Weight for additional one meter of lift
		Potenza Output	R.I. R.I.	Pre impostate Preset		Regolazione possibile Adjustable	Standard	Option			
		kW	%ED	Alta High	Bassa Low	Alta-Bassa High-Low	mm	mm			
2	KRQ 20CD/3AI	0,4	27/13	24	4	da 24 a 2,4	da 82 a 178	da 179 a 305	800	104	2,60

- Nota: il raggio minimo di curva può dipendere dalle dimensioni della trave. Contattare il rivenditore Kito di fiducia per maggiori informazioni.
- Le velocità possono essere impostate con valori compresi tra Alta e Bassa con rapporto fino a 10:1.
- Note: the min. radius curve may change according to the flange width. For further information, contact the nearest Kito dealer.
- The speeds are adjustable between High and Low with ratio up to 10:1.

### DIMENSIONI DIMENSIONS

Portata WLL	Tipo Type	Ingombro minimo Min headroom	Dimensioni Dimensions													
			C mm	D mm	b mm	b1 mm	d mm	g mm	h mm	k mm	m mm	n mm	s mm	t mm	x mm	x1 mm
2	KRQ 20CD/3AI	690	620	325	395	225	37	212	125	110	118	60	28,5	184	527	36

## Paranchi elettrici a catena serie KQ

KQ series electric chain hoists

**KITO**

**TIPO KRQ/2S**

Portata 2000 kg

Con carrello a spinta

Una velocità di sollevamento

KRQ/2S TYPE

WLL 2000 kg - With plain trolley  
Single lifting speed

### CARATTERISTICHE SPECIFICATION

- Power supply 380-440 V / 50-60 Hz
- Control Voltage 24 V
- Counter hour meter
- Upper lower limit switch
- Thermal protector
- IP 55 enclosure protection
- Nickel plated chain greatly resistant to fatigue and wear
- Trolleys wheels life lubricated
- Single shaft trolley to share the load on the 4 wheels
- Lugs provide protection from falling off the rail
- Rubber bumpers
- Wheels profile suitable for flat or tapered beams

- Alimentazione 380-440 V / 50-60 Hz
- Apparecchiatura in bassa tensione 24 V
- Contatore avviamenti/ore di funzionamento
- Finecorsa elettrico di salita e discesa
- Protezione termica motore
- Protezione paranco IP 55
- Catena al nichel con altissima resistenza alla corrosione e alla fatica
- Ruote carrello su cuscinetti lubrificati a vita
- Carico sempre distribuito sulle 4 ruote poiché le piastre ruotano sul perno del carrello
- Staffe anticarrucolamento
- Respingenti in gomma
- Idonei a scorrere su travi ad ali piatte o inclinate grazie al profilo delle ruote

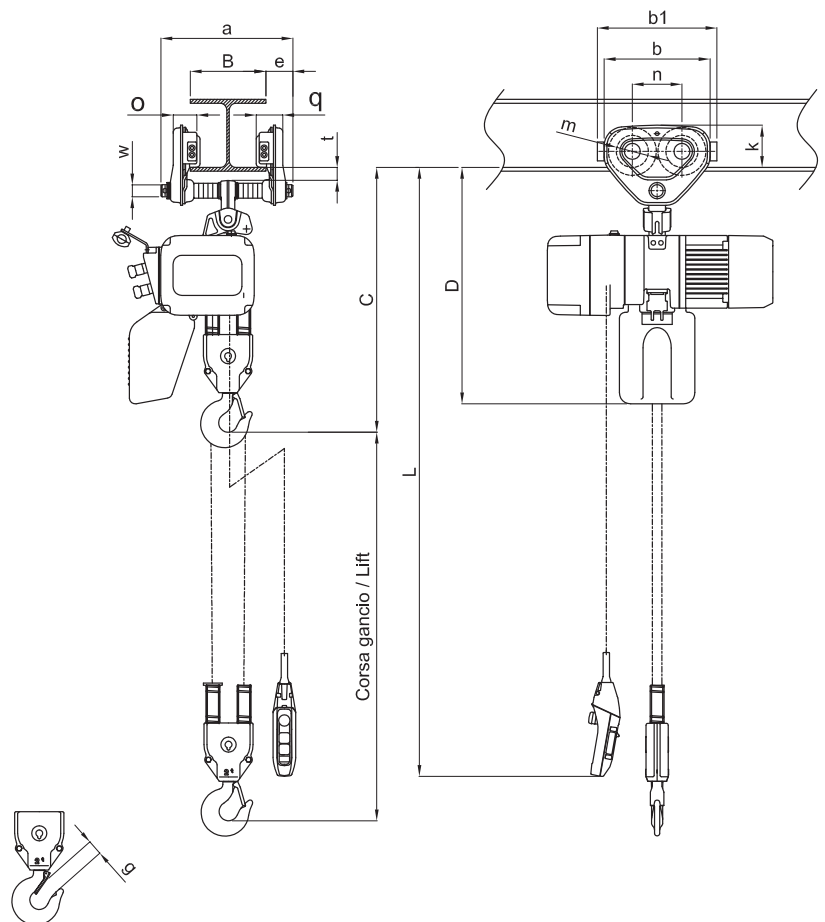

# Paranchi elettrici a catena serie KQ

KQ series electric chain hoists

**TIPO KRQ/2S**  
Portata 2000 kg  
Con carrello a spinta  
Una velocità di sollevamento

KRQ/2S TYPE  
WLL 2000 kg - With plain trolley  
Single lifting speed

## DATI TECNICI TECHNICAL DATA

Portata WLL	Tipo Type	Grandezza Body size	Corsa gancio STD Std lift	Cavo pulsantiera STD L Std push button cord	Motore sollevamento Lifting motor		Velocità sollevamento Lifting speed	Catena Chain		Classificazione ISO/FEM/ASME Classification ISO/FEM/ASME	Carico di prova Test load
					Potenza Output kW	R.I. ED %		Diametro x tiri Diameter x falls			
t			m	m			50 Hz m/min.	mm	n°		t
2	KRQ 20C/2S	D	3	2,5	1,8	60	3,5	7,7	2	M4 / 1Am / H4	2,5

Portata WLL	Tipo Type	Larghezza trave B Flange width B		Raggio minimo curvatura Min. radius curve	Peso netto Net weight	Peso per ogni metro addizionale di corsa gancio Weight for additional one meter of lift
		Standard mm	Option mm			
t		mm	mm	mm	Kg	Kg
2	KRQ 20C/2S	da 82 a 204	da 205 a 305	1500	80	2,60

- Nota: il raggio minimo di curva può dipendere dalle dimensioni della trave. Contattare il rivenditore Kito di fiducia per maggiori informazioni.
- Note: the min. radius curve may change according to the flange width. For further information, contact the nearest Kito dealer.

## DIMENSIONI DIMENSIONS

Portata WLL	Tipo Type	Ingombro minimo Min headroom	Dimensioni Dimensions													
			C mm	D mm	a mm	b mm	b1 mm	e mm	g mm	k mm	m mm	n mm	o mm	q mm	t mm	w mm
t																
2	KRQ 20C/2S	695	620	350	280	316	69	37	112	85	131	63	71	34	32	

## Paranchi elettrici a catena serie KQ

KQ series electric chain hoists

**KITO**

## TIPO KRQ-D/2S

Portata 2000 kg

Con carrello a spinta

Due velocità di sollevamento

KRQ-D/2S TYPE

WLL 2000 kg - With plain trolley

Double lifting speed

### CARATTERISTICHE SPECIFICATION

- Power supply 380-440 V / 50-60 Hz
- Control Voltage 24 V
- Inverter to set the standard lifting speed ratio up to 12:1
- Counter hour meter
- Upper lower limit switch
- Thermal protector
- IP 55 enclosure protection
- Nickel plated chain greatly resistant to fatigue and wear
- Trolleys wheels with life lubricated wheels
- Single shaft trolley to share the load on the 4 wheels
- Lugs provide protection from falling off the rail
- Rubber bumpers
- Wheels profile suitable for flat or tapered beams

- Alimentazione 380-440 V / 50-60 Hz
- Apparecchiatura in bassa tensione 24 V
- Inverter integrato nel paranco con possibilità di impostare il rapporto tra le velocità di sollevamento fino a 12:1
- Contatore avviamenti/ore di funzionamento
- Finecorsa elettrico di salita e discesa
- Protezione termica motore
- Protezione paranco IP 55
- Catena Kito al nichel con altissima resistenza alla corrosione e alla fatica
- Ruote carrello su cuscinetti lubrificati a vita
- Carico sempre distribuito sulle 4 ruote poiché le piastre ruotano sul perno del carrello
- Staffe anticarrucolamento
- Respingenti in gomma
- Idonei a scorrere su travi ad ali piatte o inclinate grazie al profilo delle ruote

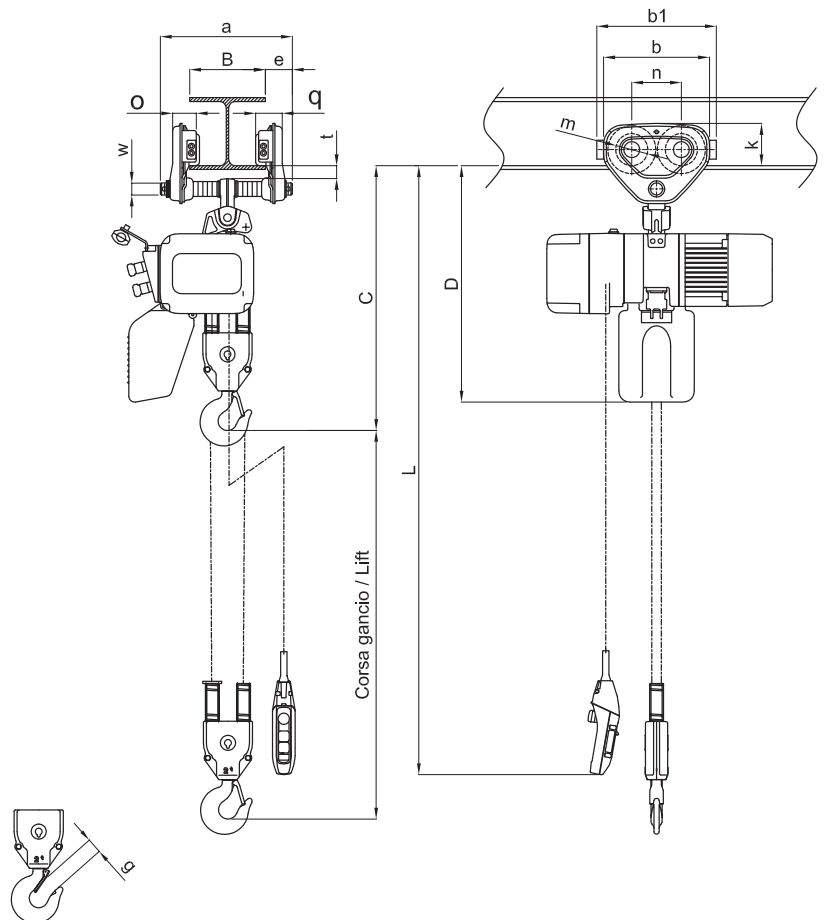



# Paranchi elettrici a catena serie KQ

KQ series electric chain hoists

## TIPO KRQ-D/2S

Portata 2000 kg  
Con carrello a spinta  
Due velocità di sollevamento

KRQ-D/2S TYPE  
WLL 2000 kg - With plain trolley  
Double lifting speed

### DATI TECNICI TECHNICAL DATA

Portata WLL	Tipo Type	Grandezza Body size	Corsa gancio STD Std lift	Cavo pulsantiera STD L Std push button cord	Motore sollevamento Lifting motor		Velocità sollevamento Lifting speed (m/min.) 50 Hz			Catena Chain		Classificazione ISO/FEM/ASME Classification ISO/FEM/ASME	Carico di prova Test load
					Potenza Output	R.I. ED	Pre impostate Preset		Regolazione possibile Adjustable	Diametro x tiri Diameter x falls			
					kW	%	Alta High	Bassa Low	Alta-Bassa High-Low	mm	n°		
2	KRQ 20CD/2S	D	3	2,5	1,8	40/20	4,1	0,7	da 4,1 a 0,4	7,7	2	M4 / 1Am / H4	2,5

- Nota: le velocità possono essere impostate con valori compresi tra Alta e Bassa con rapporto fino a 12:1 come indicato nella colonna "Regolazione possibile".
- Note: the speeds are adjustable between High and Low with ratio up to 12:1 as shown in the column "Adjustable".

Portata WLL	Tipo Type	Larghezza trave B Flange width B		Raggio minimo curvatura Min. radius curve	Peso netto Net weight	Peso per ogni metro addizionale di corsa gancio Weight for additional one meter of lift
		Standard	Option			
		mm	mm			
2	KRQ 20CD/2S	da 82 a 204	da 205 a 305	1500	78	2,60

- Nota: il raggio minimo di curva può dipendere dalle dimensioni della trave. Contattare il rivenditore Kito di fiducia per maggiori informazioni.
- Note: the min. radius curve may change according to the flange width. For further information, contact the nearest Kito dealer.

### DIMENSIONI DIMENSIONS

Portata WLL	Tipo Type	Ingombro minimo Min headroom	Dimensioni Dimensions													
			C	D	a	b	b1	e	g	k	m	n	o	q	t	w
			mm	mm	mm	mm	mm	mm	mm	mm	mm	mm	mm	mm	mm	mm
2	KRQ 20CD/2S	695	620	350	280	316	69	37	112	85	131	63	71	34	32	

## Paranchi elettrici a catena serie KQ

KQ series electric chain hoists

KITO

**TIPO KRQ/2**

Portata 2000 kg

Con carrello meccanico

Una velocità di sollevamento

KRQ/2 TYPE

WLL 2000 kg - With geared trolley

Single lifting speed

### CARATTERISTICHE SPECIFICATION

- Power supply 380-440 V / 50-60 Hz
- Control Voltage 24 V
- Counter hour meter
- Upper lower limit switch
- Thermal protector
- IP 55 enclosure protection
- Nickel plated chain greatly resistant to fatigue and wear
- Geared trolley for precise and short movements
- Trolleys wheels life lubricated
- Single shaft trolley to share the load on the 4 wheels
- Lugs provide protection from falling off the rail
- Rubber bumpers
- Wheels profile suitable for flat or tapered beams

- Alimentazione 380-440 V / 50-60 Hz
- Apparecchiatura in bassa tensione 24 V
- Contatore avviamenti/ore di funzionamento
- Finecorsa elettrico di salita e discesa
- Protezione termica motore
- Protezione paranco IP 55
- Catena al nichel con altissima resistenza alla corrosione e alla fatica
- Carrello con comando a catena per posizionamenti precisi e traslazioni brevi
- Ruote carrello su cuscinetti lubrificati a vita
- Carico sempre distribuito sulle 4 ruote poiché le piastre ruotano sul perno del carrello
- Staffe anticarrucolamento
- Respingenti in gomma
- Idonei a scorrere su travi ad ali piatte o inclinate grazie al profilo delle ruote

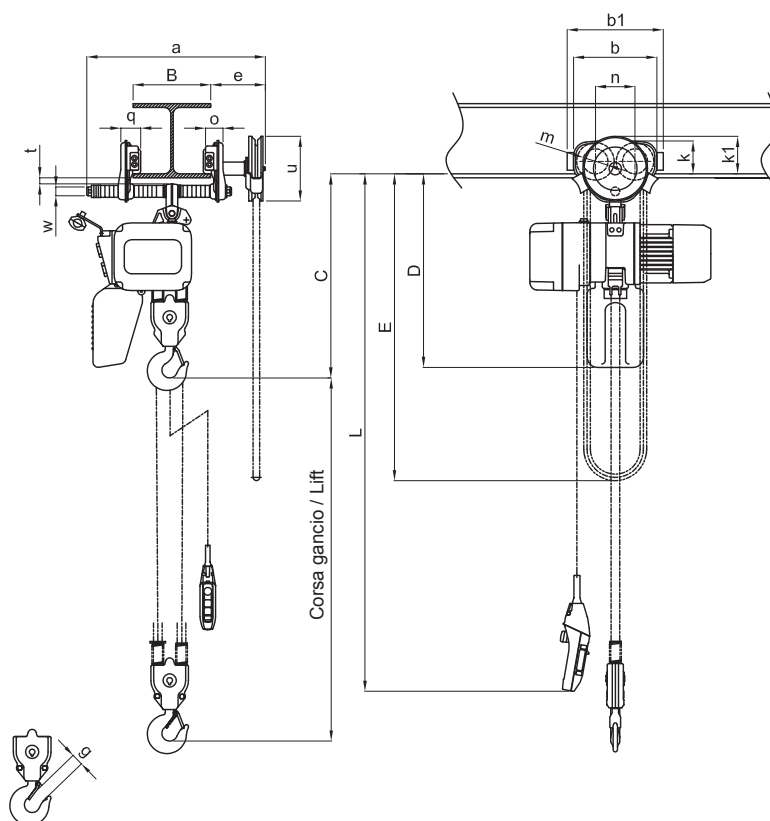

# Paranchi elettrici a catena serie KQ

KQ series electric chain hoists

## TIPO KRQ/2

Portata 2000 kg  
Con carrello meccanico  
Una velocità di sollevamento

KRQ/2 TYPE  
WLL 2000 kg - With geared trolley  
Single lifting speed

### DATI TECNICI TECHNICAL DATA

Portata WLL	Tipo Type	Grandezza Body size	Corsa gancio STD Std lift	Cavo pulsantiera STD L Std push button cord	Motore sollevamento Lifting motor		Velocità sollevamento Lifting speed	Catena Chain		Classificazione ISO/FEM/ASME Classification ISO/FEM/ASME	Carico di prova Test load
					Potenza Output kW	R.I. ED %		Diametro x tiri Diameter x falls			
t			m	m			50 Hz m/min.	mm	n°		t
2	KRQ 20C/2	D	3	2,5	1,8	60	3,5	7,7	2	M4 / 1Am / H4	2,5

Portata WLL	Tipo Type	Catena di manovra STD STD hand chain	Larghezza trave B Flange width B		Raggio minimo curvatura Min. radius curve	Peso netto Net weight	Peso per ogni metro addizionale di corsa gancio Weight for additional one meter of lift
			Standard mm	Option mm			
t		E m	mm	mm	mm	Kg	Kg
2	KRQ 20C/2	2,7	da 82 a 204	da 205 a 305	1500	85	2,60

- Nota: il raggio minimo di curva può dipendere dalle dimensioni della trave. Contattare il rivenditore Kito di fiducia per maggiori informazioni.
- Note: the min. radius curve may change according to the flange width. For further information, contact the nearest Kito dealer.

### DIMENSIONI DIMENSIONS

Portata WLL	Tipo Type	Ingombro minimo Min headroom	Dimensioni Dimensions														
			C mm	D* mm	a mm	b mm	b1 mm	e mm	g mm	k mm	k1 mm	m mm	n mm	o mm	q mm	t mm	u mm
2	KRQ 20C/2	695	620	435	280	316	154	37	112	109	85	131	63	71	34	183	32

- \* Con sacco di plastica rigido.
- \* With rigid plastic bag.

## Paranchi elettrici a catena serie KQ

KQ series electric chain hoists

KITO

## TIPO KRQ-D/2

Portata 2000 kg

Con carrello meccanico  
Due velocità di sollevamento

KRQ-D/2 TYPE

WLL 2000 kg - With geared trolley  
Double lifting speed

### CARATTERISTICHE SPECIFICATION

- Power supply 380-440 V / 50-60 Hz
- Control Voltage 24 V
- Inverter to set the standard lifting speed ratio up to 12:1
- Counter hour meter
- Upper lower limit switch
- Thermal protector
- IP 55 enclosure protection
- Nickel plated chain greatly resistant to fatigue and wear
- Geared trolley for precise and short movements
- Trolleys wheels with life lubricated wheels
- Single shaft trolley to share the load on the 4 wheels
- Lugs provide protection from falling off the rail
- Rubber bumpers
- Wheels profile suitable for flat or tapered beams

- Alimentazione 380-440 V / 50-60 Hz
- Apparecchiatura in bassa tensione 24 V
- Inverter integrato nel paranco con possibilità di impostare il rapporto tra le velocità di sollevamento fino a 12:1
- Contatore avviamenti/ore di funzionamento
- Finecorsa elettrico di salita e discesa
- Protezione termica motore
- Protezione paranco IP 55
- Catena Kito al nichel con altissima resistenza alla corrosione e alla fatica
- Carrello con comando a catena per posizionamenti precisi e traslazioni brevi
- Ruote carrello su cuscinetti lubrificati a vita
- Carico sempre distribuito sulle 4 ruote poiché le piastre ruotano sul perno del carrello
- Staffe anticarrucolamento
- Respingenti in gomma
- Idonei a scorrere su travi ad ali piatte o inclinate grazie al profilo delle ruote

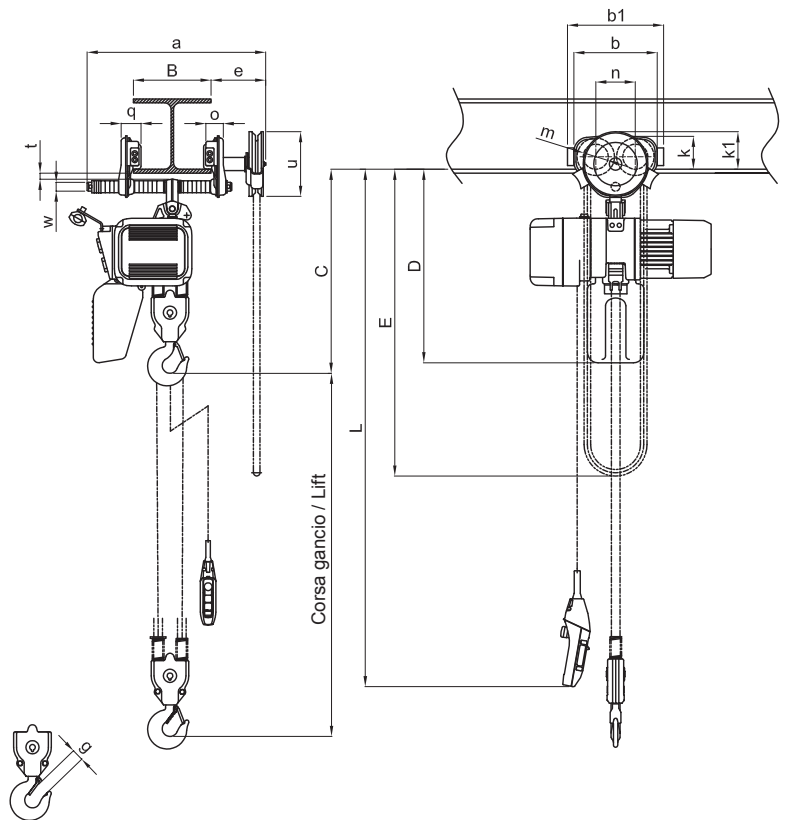

# Paranchi elettrici a catena serie KQ

KQ series electric chain hoists

## TIPO KRQ-D/2

Portata 2000 kg  
Con carrello meccanico  
Due velocità di sollevamento

KRQ-D/2 TYPE  
WLL 2000 kg - With geared trolley  
Double lifting speed

### DATI TECNICI TECHNICAL DATA

Portata WLL	Tipo Type	Grandezza Body size	Corsa gancio STD Std lift	Cavo pulsantiera STD L Std push button cord	Motore sollevamento Lifting motor		Velocità sollevamento Lifting speed (m/min.) 50 Hz			Catena Chain		Classificazione ISO/FEM/ASME Classification ISO/FEM/ASME	Carico di prova Test load
					Potenza Output	R.I. ED	Pre impostate Preset		Regolazione possibile Adjustable	Diametro x tiri Diameter x falls			
					kW	%	Alta High	Bassa Low	Alta-Bassa High-Low	mm	n°		
2	KRQ 20CD/2	D	3	2,5	1,8	40/20	4,1	0,7	da 4,1 a 0,4	7,7	2	M4 / 1Am / H4	2,5

- Nota: le velocità possono essere impostate con valori compresi tra Alta e Bassa con rapporto fino a 12:1 come indicato nella colonna "Regolazione possibile".
- Note: the speeds are adjustable between High and Low with ratio up to 12:1 as shown in the column "Adjustable".

Portata WLL	Tipo Type	Catena di manovra STD STD hand chain	Larghezza trave B Flange width B		Raggio minimo curvatura Min. radius curve	Peso netto Net weight	Peso per ogni metro addizionale di corsa gancio Weight for additional one meter of lift
			Standard	Option			
			mm	mm			
2	KRQ 20CD/2	2,7	da 82 a 204	da 205 a 305	1500	84	2,60

- Nota: il raggio minimo di curva può dipendere dalle dimensioni della trave. Contattare il rivenditore Kito di fiducia per maggiori informazioni.
- Note: the min. radius curve may change according to the flange width. For further information, contact the nearest Kito dealer.

### DIMENSIONI DIMENSIONS

Portata WLL	Tipo Type	Ingombro minimo Min headroom	Dimensioni Dimensions															
			C	D	a	b	b1	e	g	k	k1	m	n	o	q	t	u	w
			mm	mm	mm	mm	mm	mm	mm	mm	mm	mm	mm	mm	mm	mm	mm	mm
2	KRQ 20CD/2	695	620	435	280	316	154	37	112	109	85	131	63	71	34	183	32	



**CATENE E GANCI NICHELATI (PARANCHI KQ-KRR)**  
**NICKEL PLATED CHAIN AND BOTTOM HOOK (KQ-KRR HOISTS)**

Nickel plating protection has a lower resistance to acids compared to stainless steel, but it is much higher resistant to fatigue. Cheaper solution.

La protezione al nichel ha una resistenza agli acidi inferiore all'acciaio inossidabile, ma nettamente superiore per quanto riguarda la resistenza alla fatica. Economicamente vantaggiosa.

**GANCI AUTOBLOCCANTI (PARANCHI KQ-KRR)**  
**SELF LOCKING HOOKS (KQ-KRR HOISTS)**

Available for chain hoists with WLL from 500 Kg to 3200 Kg, one and two chain falls.

Disponibili per paranchi con portata da 125 Kg a 3200 Kg, tiro singolo e doppio.

**VERNICIATURE SPECIALI (PARANCHI KQ-KRR)**  
**SPECIAL PAINTING (KQ-KRR HOISTS)**

FAS can provide hoists and trolleys with epossidic painting for indoor aggressive environments or with poliuretanic or polyacrylic painting for outdoor or aggressive (marine) environments.

Fas può fornire paranchi e carrelli con verniciatura epossidica per applicazioni all'interno in presenza di acidi e solventi o cicli o con verniciatura poliuretanic o poliacrilica per esterni o ambienti aggressivi (marini).

**DISPOSITIVI ANTICOLLISIONE (PARANCHI KQ-KRR)**  
**ANTI COLLISION DEVICES (KQ-KRR HOISTS)**

Mechanical or systems to avoid the crash between two hoists sliding on the same monorail.

Sistemi meccanici o con fotocellule per evitare il contatto tra due paranchi scorrevoli sulla stessa monorotaia.

