

## Paranchi elettrici a catena serie KQ

KQ series electric chain hoists

**KITO**

**TIPO KQ/2S**

Con carrello a spinta  
Una velocità di sollevamento

KQ/2S TYPE

With plain trolley  
Single lifting speed

### CARATTERISTICHE SPECIFICATION

- Power supply 380-400 V / 50 Hz
- Low voltage 24V AC
- Electronic overload limiter
- Upper lower limit switch
- IP 55 grade protection
- Kito nickel plated chain high resistant to corrosion and wear
- Trolleys wheels life lubricated
- Single shaft trolley to share the load on the 4 wheels
- Lugs provide protection from falling off the rail
- Rubber bumpers
- Wheels profile suitable for flat or tapered beams
- Alimentazione: 380-400 V / 50 Hz
- Apparecchiatura in bassa tensione 24V AC
- Limitatore di carico di tipo elettronico
- Finecorsa elettrico di salita e discesa
- Protezione IP 55
- Catena Kito al nichel con eccellente resistenza alla corrosione e alla fatica
- Ruote carrello su cuscinetti lubrificati a vita
- Carico sempre distribuito sulle 4 ruote poiché le piastre ruotano sul perno del carrello
- Staffe anticarrucolamento
- Respingenti in gomma
- Idonei a scorrere su travi ad ali piatte o inclinate grazie al profilo delle ruote

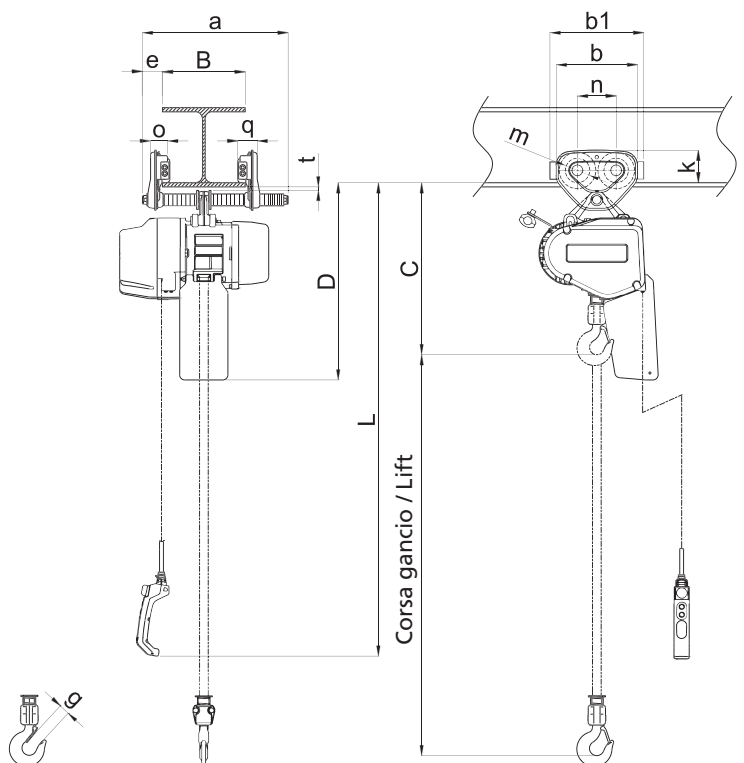

# Paranchi elettrici a catena serie KQ

KQ series electric chain hoists

KITO

**TIPO KQ/2S**  
Con carrello a spinta  
Una velocità di sollevamento

KQ/2S TYPE  
With plain trolley  
Single lifting speed

## DATI TECNICI TECHNICAL DATA

Portata WLL	Tipo Type	Grandezza Body size	Corsa gancio STD Std lift	Cavo pulsantiera STD L Std push button cord	Motore sollevamento Lifting motor		Velocità di sollevamento Lifting speed	Catena Chain		Classificazione ISO/FEM/ASME Classification ISO/FEM/ASME	Carico di prova Test load
					Potenza Output	R.I. ED		Diametro x tiri Diameter x falls			
t			m	m	kW	%	m/min.	mm	n°		t
125 kg	KQ 1 S/2S	C	3	2,5	0,5	60	14,2	5,6	1	M5 / 2m / H4	156 kg
250 kg	KQ 3 S/2S	C	3	2,5	0,5	60	8,3	5,6	1	M5 / 2m / H4	313 kg
500 kg	KQ 5 S/2S	C	3	2,5	0,75	60	6,3	5,6	1	M4 / 1Am / H4	625 kg
1	KQ 10 S/2S	D	3	2,5	1,5	60	5,9	7,1	1	M4 / 1Am / H4	1,25

Portata WLL	Tipo Type	Larghezza trave B Flange width B		Raggio minimo curvatura Min. radius curve	Peso netto Net weight	Peso per ogni metro addizionale di corsa gancio Weight for additional one meter of lift
		Standard mm	Option mm			
t				mm	Kg	Kg
125 kg	KQ 1 S/2S	da 50 a 163	da 164 a 305	1100	35	0,71
250 kg	KQ 3 S/2S	da 50 a 163	da 164 a 305	1100	35	0,71
500 kg	KQ 5 S/2S	da 50 a 163	da 164 a 305	1100	37	0,71
1	KQ 10 S/2S	da 58 a 163	da 164 a 305	1300	53	1,14

- Nota: Il raggio minimo di curva può dipendere dalle dimensioni della trave. Contattare il rivenditore Kito di fiducia per maggiori informazioni.
- Note: the min. radius curve may change according to the flange width. For further information, contact the nearest Kito dealer.

## DIMENSIONI DIMENSIONS

Portata WLL	Tipo Type	Ingombro minimo C Minimum headroom C	Dimensioni Dimensions											
			D mm	a mm	b mm	b1 mm	e mm	g mm	k mm	m mm	n mm	o mm	q mm	t mm
t		mm												
125 kg	KQ 1 S/2S	415	505	264	182	212	46	27	76	60	84	42	47,5	22
250 kg	KQ 3 S/2S	415	505	264	182	212	46	27	76	60	84	42	47,5	22
500 kg	KQ 5 S/2S	430	505	264	182	212	46	27	76	60	84	42	47,5	22
1	KQ 10 S/2S	490	565	284	236	272	56	31	95	71	112	50	56	25

